



შპს „რომპეტროლ საქართველო“

ქ. ბორჯომში, ვაშლოვანის დასახლების მიმდებარედ
ავტოგასამართი სადგურის მოწყობა და ექსპლუატაცია

ს კ ო პ ი ნ გ ი ს ა ნ გ ა რ ი შ ი

ქ. თბილისი, 2020 წელი

სარჩევი

1. შესავალი.....	4
2. ინფორმაცია დაგეგმილი საქმიანობის შესახებ	5
2.1 საპროექტო ტერიტორიის ადგილმდებარეობა	5
3. პროექტის აღწერა	7
3.1 ობიექტის წყალმომარაგება წყალარინება	13
3.2 სახანძრო უსაფრთხოების სისტემა.....	17
4. მისასვლელი გზები.....	20
5. ნიადაგის მოხსნა-დასაწყობება	20
6. ობიექტის ექსპლუატაციის ეტაპზე დასაქმებული ადამიანების რაოდენობა და სამუშაო გრაფიკი	21
7. პროექტის ალტერნატივების განხილვა.....	21
7.1 არაქმედების ალტერნატივა.....	21
7.2 საწარმოს მოწყობის ალტერნატივა.....	21
8. ზოგადი ინფორმაცია გარემოზე შესაძლო ზემოქმედების და მისი სახეების შესახებ, რომლებიც შესწავლილი იქნება გზშ-ის პროცესში	23
8.1 გარემოზე შესაძლო ზემოქმედება საწარმოს ექსპლუატაციის პროცესში	23
8.2 ემისიები ატმოსფერულ ჰაერში	23
8.3 ხმაურით გამოწვეული ზემოქმედება	23
8.4 ზემოქმედება ნიადაგის და გრუნტის ხარისხზე.....	24
8.5 ზემოქმედება ზედაპირული წყლის ობიექტებზე.....	24
8.6 ზემოქმედება დაცულ ტერიტორიებზე	24
8.7 ზემოქმედება კულტურული მემკვიდრეობის ძეგლებზე	25
8.8 სოციალურ გარემოზე მოსალოდნელი ზემოქმედება	25
9. ნარჩენების წარმოქმნა	25
9.1 ნარჩენების მართვის საკითხები, ნარჩენების მართვის გეგმა, ნარჩენების წარმოქმნით და გავრცელებით მოსალოდნელი ზემოქმედება.....	25
9.2 შემარბილებელი ღონისძიებები	26
9.3 ნარჩენების მართვის გეგმა.....	27
10. ინფორმაცია გზშ-ს ანგარიშის მომზადებისთვის ჩასატარებელი კვლევებისა და საჭირო მეთოდების შესახებ	33
11. ზოგადი ინფორმაცია დაგეგმილი საქმიანობის განხორციელების ადგილის შესახებ	35
11.1 გარემოს არსებული მდგომარეობა	35
11.2 ფიზიკური გარემოს დახასიათება.....	35

11.2.1	კლიმატი და მეტეოროლოგიური პირობები.....	35
11.2.2	ტემპერატურა.....	36
11.2.3	ჰაერის ტენიანობა.....	38
11.2.4	ნალექები.....	38
11.2.5	ქარის მახასიათებლები.....	39
11.2.6	ჰიდროლოგია.....	40
11.3	ბიომრავალფეროვნება.....	41
11.3.1	ფლორა.....	41
11.3.2	ფაუნა.....	42
11.4	დაცული ტერიტორია.....	44
12.	დანართი 1 - სკრინინგის გადაწყვეტილება.....	46
13.	დანართი 2 - მშენებლობის ნებართვის გაცემის ბრძანება და მშენებლობის ნებართვა.....	49
14.	დანართი 3 - ამონაწერი სამეწარმეო რეესტრიდან.....	53
15.	დანართი 4 - მიწის ნაკვეთის ამონაწერი საჯარო რეესტრიდან.....	56
16.	დანართი 5 - დაცული ტერიტორიების სააგენტოს წერილი.....	58
17.	დანართი 6 - ორ განზომილებიანი რეზერვუარის პასპორტი.....	59
18.	დანართი 7 - სამ განზომილებიანი რეზერვუარის პასპორტი.....	74

1. შესავალი

შპს „რომპეტროლ საქართველო“ საქართველოს ტერიტორიაზე ფუნქციონირებს 2005 წლიდან. იგი წარმოადგენს KMG International ჯგუფის შვილობის კომპანიას და საქართველოს ტერიტორიაზე საწვავის დისტრიბუციას ახორციელებს 81 ავტოგასამართ სადგურზე. იგი ადგილობრივ ბაზარზე ცნობილია, როგორც უმაღლესი ხარისხის ევრო 5 სტანდარტის საწვავის მიმწოდებელი კომპანია. საცალო გაყიდვების გარდა, კომპანია ახორციელებს საბითუმო ვაჭრობას თბილისში არსებული ნავთობბაზისა და ბათუმის ნავთობტერმინალში არსებული ნავთობბაზის მეშვეობით.

ამ ეტაპზე, კომპანია ახორციელებს ახალი ავტოგასამართი სადგურის მოწყობის სამუშაოებს ქ. ბორჯომის მუნიციპალიტეტში, კერძოდ კი ვაშლოვანის დასახლების მიმდებარედ.

იქიდან გამომდინარე, რომ ავტოგასამართი სადგურის მოწყობა არ წარმოადგენს საქართველოს „გარემოსდაცვითი შეფასების კოდექსით“ გათვალისწინებულ საქმიანობას, ობიექტის მოწყობის სამუშაოები დაიწყო მშენებლობის ნებართვის საფუძველზე.

აღსანიშნავია, რომ ავტოგასამართ სადგურს, საწვავის ავტოცისტერნებიდან მისაღებად გააჩნია მიწისქვეშა ავზები, სადაც ხდება მიღებული საწვავის დროებით განთავსება და იქიდან დისპენსერის საშუალებით გაცემა. აღნიშნული ტიპის ავზები გააჩნია ყველა ავტოგასამართ სადგურს, რომელიც ეწევა საწვავის გაცემის საქმიანობას.

აღნიშნული საქმიანობა, მიწისქვეშა საწვავის ავზების მოწყობის გამო, საქართველოს გარემოს დაცვისა და სოფლის მეურნეობის მინისტრის 2019 წლის 18 ნოემბრის #2-1102 ბრძანების შესაბამისად დაექვემდებარა გარემოზე ზემოქმედების შეფასებას.

ყოველივე ზემო აღნიშნულიდან გამომდინარე, ქ. ბორჯომში, ვაშლოვანის დასახლების მიმდებარედ ავტოგასამართი სადგურის მოწყობა-ექსპლოატაციასთან დაკავშირებით საქართველოს კანონის „გარემოსდაცვითი შეფასების კოდექსის“ მე-8 მუხლის შესაბამისად მომზადებულ იქნა სკოპინგის ანგარიში.

სკოპინგის დასკვნის მიღების შემდგომ, გარემოსდაცვითი გადაწყვეტილების მიღების მიზნით, მომზადებული იქნება გზმ-ს ანგარიში და ყველა საჭირო გარემოსდაცვითი დოკუმენტაცია.

ცნობები საქმიანობის განმახორციელებლის შესახებ მოცემულია ცხრილში N 1.

ცხრილი N1 – ცნობები კომპანიის შესახებ

საქმიანობის განმახორციელებელი	შპს „რომპეტროლ საქართველო“
კომპანიის იურიდიული მისამართი	მერაბ ალექსიძის ქ.#12, ქ. თბილისი, საქართველო
კომპანიის საიდენტიფიკაციო ნომერი	204493002
კომპანიის ხელმძღვანელი	ზამანბეკ მირზაიანოვი
დაგეგმილი საქმიანობის დასახელება	ავტოგასამართი სადგურის მოწყობა და ექსპლოატაცია
საქმიანობის განხორციელების ადგილმდებარეობა	ბორჯომის მუნიციპალიტეტი, ვაშლოვანის დასახლების მიმდებარე ტერიტორია

2. ინფორმაცია დაგეგმილი საქმიანობის შესახებ

2.1 საპროექტო ტერიტორიის ადგილმდებარეობა

შპს „რომპეტროლ საქართველოს“ ბორჯომის მუნიციპალიტეტში, ვაშლოვანის დასახლებაში გააჩნია არასასოფლო-სამეურნეო დანიშნულების მქონე მიწის ნაკვეთი, რომლის საერთო ფართობი არის 2400კვ.მ. აღნიშნული მიწა გამოყენებული იქნება ავტოგასამართი სადგურისა და მისი ინფრასტრუქტურის მოსაწყობად.

მიწის ნაკვეთის საკადასტრო კოდია: 64.22.08.011; მიწის ნაკვეთის GPS კოორდინატები მოცემულია ცხრილში N2.

ცხრილი N2 - მიწის ნაკვეთის

GPS კოორდინატები

N	X	Y
1	368100	4635883.0

საპროექტო მიწა მდებარეობს ბორჯომის შესასვლელში, გზის მარჯვენა მხარეს, მოასფალტებულ ტერიტორიაზე. მისგან უახლოესი საცხოვრებელი პუნქტი დაცილებულია 250 მეტრით.

საპროექტო ტერიტორიას სამხრეთ და დასავლეთ მხრიდან ესაზღვრება გრუნტის საავტომობილო გზა, აღმოსავლეთით დავით აღმაშენებლის ქუჩა, ხოლო ჩრდილოეთით ბორჯომ-ხარაგაულის ეროვნული პარკი.



სურ. 1 - ავტოგასამართი სადგურის განთავსების ტერიტორია

3. პროექტის აღწერა

შპს „რომპეტროლ საქართველო“ ახორციელებს ავტოგასამართი სადგურის მოწყობას, რომლის მოწყობის სამუშაოები უკვე დაწყებულია ბორჯომის მუნიციპალიტეტის მერიის 2018 წლის 15 ნოემბრის #02 2471 ბრძანებით გაცემული მშენებლობის #191 ნებართვის საფუძველზე. ავტოგასამართი სადგურის ინფრასტრუქტურული ობიექტები, რომლის მოწყობის სამუშაოები ამ ეტაპზე დაწყებულია, თუმცა დასრულებული არ არის, შემდეგია: ადმინისტრაციული შენობა (ოფისი და კაფე-მარკეტი), ლითონის კონსტრუქციის მსუბუქი გადახურვა - საწვავ გასამართი ფარდული, საწვავის მარიგებელი სვეტი (დისპენსერი), საწვავის მიწისქვეშა ავზები (60მ3X2ც), საწვავის ავზების მიმღები სისტემა, საწვავის საჰაერო მილები, მეხამრიდი, რომელიც უზრუნველყოფს საწვავის მილების დროს საწვავში დამაინჟინერის დასაჩერებელი, ავტოსადგომი, ავტოსადგომი შშმპ-სთვის, ნაგვის ურნები, თამბაქოს მოსაწევი ადგილი, გარე განათება, სანიაღვრე არხები, ნავთობ და ცხიმდამჭერი, წვიმის წყლის მიმღები ავზი, წყლის სახანძრო რეზერვუარი, სახანძრო ჰიდრანტი, ელ. ავტომობილების დამტენი, დამიწების კონტურები და გამწვანება.

ავტოგასამართი სადგური დაპროექტებულია შესაბამისი გამოცდილების მქონე არქიტექტორების მიერ. ძირითადი შენობა დაპროექტებულია მართკუთხა ფორმით გეგმაში. შენობის წინ მოწყობილია გადახურვა (ჩარდახი) საწვავის ჩასასხმელ ავტომატებთან გაჩერებული ავტომობილებისთვის. ასევე შენობის მოპირდაპირედ ეზოს სამხრეთ-დასავლეთ მხარეს მოწყობილია ელექტრომობილების დამუხტველი/სატუმბი ავტომატისა და ღია ავტოსადგომები. აქვეა ნარჩენებისთვის გათვალისწინებული პლატფორმა. შენობის სამხრეთით გათვალისწინებულია წვიმის წყლის მიმღები ავზი და წყლის სახანძრო რეზერვუარი. საწვავის დისპენსერები მიწისქვეშა მილსადენებით დაუკავშირდება საწვავის ავზებს. საწვავის ავზები, რომელიც უკვე მოწყობილია, არის ქარხნული წარმოების და ის გამოიყენება სპეციალურად საწვავის შესანახად. დამზადებულია ლითონის ორშრიანი ფურცლით და დაყოფილია ნაწილებად. ერთი ავზი ორნაწილად, ხოლო მეორე 3 ნაწილად. თითო ავზის ჯამური მოცულობა შეადგენს 60კუბ.მ-ს. ავზები მოწყობილია მიწისქვეშა ისე, რომ ავტომობილებმა ზემოდან იმოდრონ. საწვავის მიმღები და საჰაერო მილები გატანილია სარეზერვუარო პარკის გვერდით უსაფრთხო ადგილას, ტერიტორიის საკადასტრო საზღვრებში.

ავტოგასამართ სადგურზე დაგეგმილია 5 ტიპის საწვავის რეალიზაცია, საიდანაც ორი იქნება დიზელის საწვავის სახეობა, ხოლო 3 იქნება ბენზინის. დიზელის საწვავი განთავსდება ორად გაყოფილ ავზში, ხოლო ბენზინი სამად გაყოფილ ავზში.

აღნიშნული ავზები განთავსებულია ნაკვეთის ჩრდილოეთით, მიწისქვეშა სარკოფაგში და სიცარიელები შევსებულია ქვიშა-ლორღის წვრილი ფრაქციით. რეზერვუარების სასუნთქი სარქველების სიმაღლეა $H=3.0\text{მ}$ და დიამეტრი $D=0.05\text{მ}$. რეზერვუარები დაფარულია ანტიკოროზიული ნივთიერებებით.

ავტოგასამართ სადგურზე ბენზინისა და დიზელის საწვავის წლიური მაქსიმალური რაოდენობა ჯამურად გათვალისწინებულია 2555მ^3 ოდენობით, აქედან, 912.5მ^3 იქნება დიზელის საწვავი, ხოლო, $1642,5\text{მ}^3$ ბენზინის საწვავი.

ავტოგასამართი სადგურის ადმინისტრაციული შენობა ერთსართულიანია, რკინაბეტონის ბრტყელი გადახურვით, რომელზედაც მოწყობილია ტერასა. ასევე ტერასაა მოწყობილი შენობის უკან არსებულ მიწის ნაკვეთის ფართობზე. ტერასაზე მოხვედრა ხდება ღია კიბის საშუალებით. შენობაში გათვალისწინებულია მარკეტის (კაფეტერიით, სამზარეულოთი, საწყობით, პერსონალის ოთახით და სველი წერტილებით) და ოფისის (დამხმარე ოთახებით და სველი წერტილით) მოწყობა. შენობაში გათვალისწინებულია ადაპტირებული სველი წერტილი შშმპ-ებისთვის, შენობის 0,00 ნიშნული მოწყობილია ძირითადი სავალი ნაწილიდან 15 სმ ის სიმაღლეზე და მასზე მოსახვედრად გათვალისწინებულია უნარშეზღუდულთა პანდუსი 8%-იანი დახრილობით. შენობის ძირითადი შესასვლელები გადის აღმოსავლეთით.

ობიექტის ტერიტორიაზე მოწყობილია სახანძრო განგაშისა და ცეცხლადმომჩენი სისტემები. გარდა ამისა, გათვალისწინებულია ხელის ცეცხლმაქრები და სახანძრო-სამაშველო სამსახურისთვის მისაერთებლები.

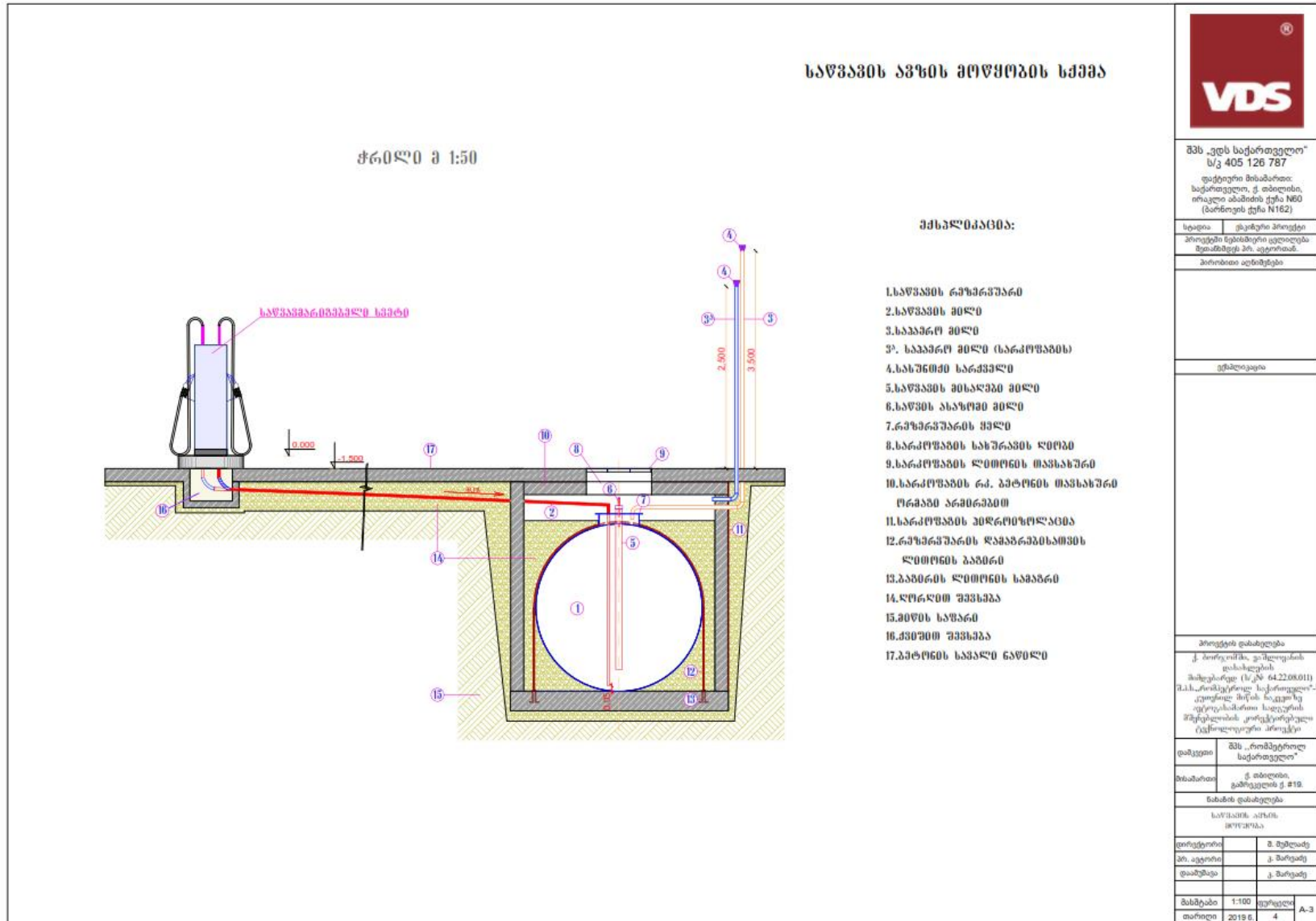

სურ. 4 - საწვავის ავზის მოწყობის სქემა



სურ. 5,6 - მიწისქვეშა რეზერვუარის და სადგურის არსებული სიტუაცია

3.1 ობიექტის წყალმომარაგება წყალარინება

ავტოგასამართი სადგურის წყალმომარაგებისა და კანალიზაციის ტექნიკური გადაწყვეტილებები მიღებულია მოქმედი სამშენებლო ნორმებისა და წესების გათვალისწინებით. ობიექტის წყალმომარაგება გათვალისწინებულია ქალაქის არსებული ქსელიდან . არსებულ ქსელზე, მიერთების ადგილზე მოეწყობა წყალსადენის ჭა $d=1000$ $h=1$ მ ვენტილით $d=50$ მმ. წყალსადენის როგორც შიდა ისე ეზოს ქსელი მოწყობილია პლასტმასის მილებით.

ობიექტის ადმინისტრაციული შენობიდან და კაფე-მარკეტიდან გამოსული სამეურნეო-ფეკალური წყლები გამოედინება $d=100$ მმ-იანი მილებით და ერთდება ეზოს ქსელში $d=150$ მმ-იანი მილებით. მიერთებისა და მოხვევის ადგილებში მოწყობილია სათვალთვალო ჭები. ჭუჭყდამჭერი ცხაურებიდან სითხე გაივლის ბიოტალის ბიოლოგიურ გამწმენდ ნაგებობას - ბენზინზეთდამჭერს და ჩაშვებული იქნება ობიექტის ტერიტორიაზე მოწყობილ 25მ³ ტევადობის მქონე ბეტონის ამოსაწმენდ ორმოში.



სურ. 7 - ცხიმდამჭერი

3.2 სახანძრო უსაფრთხოების სისტემა

წინამდებარე პროექტით გათვალისწინებული იყო სახანძრო უსაფრთხოების სისტემის მოწყობა, რომლის მოწყობის სამუშაოები ასევე დაწყებულია. აღნიშნული სისტემა თავის მხრივ მოიცავს ხანძრის გაჩენის ან მისი ლოკალური გავრცელების თავიდან აცილების მიზნით, ინფორმაციის ოპერატიულად მიწოდებას შესაბამისი სამსახურის ან ადგილობრივი დაცვის მომსახურე პერსონალისთვის.

პროექტით გათვალისწინებულია არასამისამართო სახანძრო სიგნალიზაციის სისტემა. სახანძრო სიგნალიზაციის მართვის პულტი - I ზონაზე, მონტაჟდება საოპერატოროში. პულტისთვის გათვალისწინებულია ორი როზეტი (220V). სახანძრო სიგნალიზაციის მართვის პულტი მონტაჟდება კედელზე, 1,6მ სიმაღლეზე იატაკის დონიდან. სახანძრო სიგნალიზაციის საკაბელო ქსელი აგებულია წითელი ფერის კაბელით, რომელიც გაყვანილია შეკიდულ ჭერში. საგანგაშო სირენების საკაბელო ქსელი გაყვანილია ცალკე შლექით და მიერთებულია უშუალოდ სახანძრო სიგნალიზაციის პულტს.

კვამლის და თბომაუწყებლები ასევე დამონტაჟებულია ჭერში, ხოლო საგანგაშო დილაკები დამონტაჟდება კედელზე 1,5 მ სიმაღლეზე იატაკის დონიდან. სირენა განთავსდება ჭერიდან 0.7 მ სიმაღლეზე, რომელიც გამოსცემს არანაკლებ 100Db-ს და რომელიც დაუყოვნებლივ ამოქმედდება დეტექტორების გააქტიურებისთანავე.

ელ. მოწყობილობის ყველა არადენგამტარი ლითონის ნაწილები, რომელიც იზოლაციის დაზიანების შემთხვევაში შეიძლება აღმოჩნდნენ ძაბვის ქვეშ იქნება დამიწებული. ხოლო დამიწების გამტარად გამოყენებული იქნება სპეციალურად ამ მიზნებისთვის გათვალისწინებული სადენი ან კაბელი.

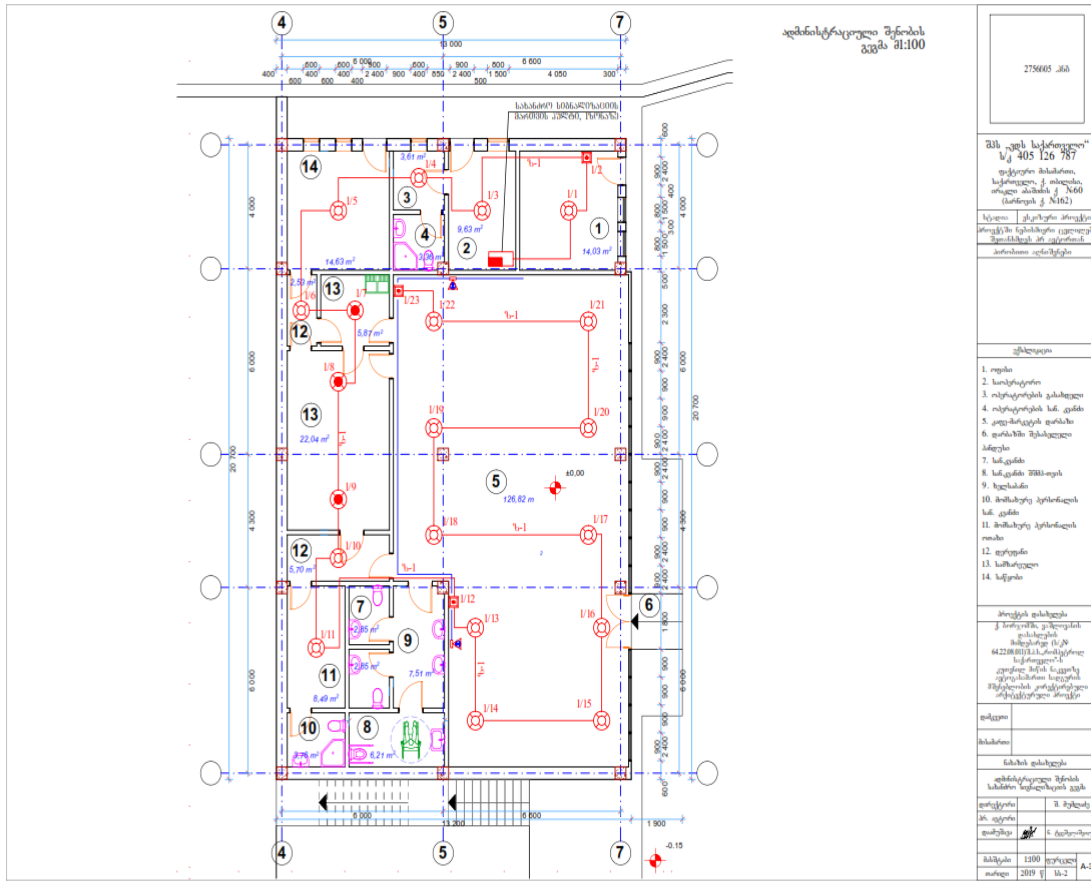

სამშენიანობა

№	კოდითა და აღნიშვნა	შ ა ნ ა ხ ე ჲ ე ბ ა	ბანის რაოდენობა
1		სახანძრო სიხანაოთსაგვის მართვის პულტი, ჩოჩხაძე	1
2	== ±	აკუმულატორი 12V/40Ah	1
3		ოპტიკური კავშირგაბმულობის	17
4		ოპტიკური თბილისურული	3
5		ხელის მართვის რეკონსტრუქცია	3
6		სიხანა 24V DC	2
7		კაბელი ტიპი 2X20,8	150,0
8		ბუნების მისი ფიშა	800

სურ. 12 - ობიექტის უსაფრთხოების სისტემა

4. მისასვლელი გზები

საპროექტო ტერიტორია მდებარეობს ქ. ბორჯომის შესასვლელში, ცენტრალური გზის მარჯვენა მხარეს. შესაბამისად, ობიექტზე მისასვლელად ახალი გზების გაყვანა გათვალისწინებული არ არის.

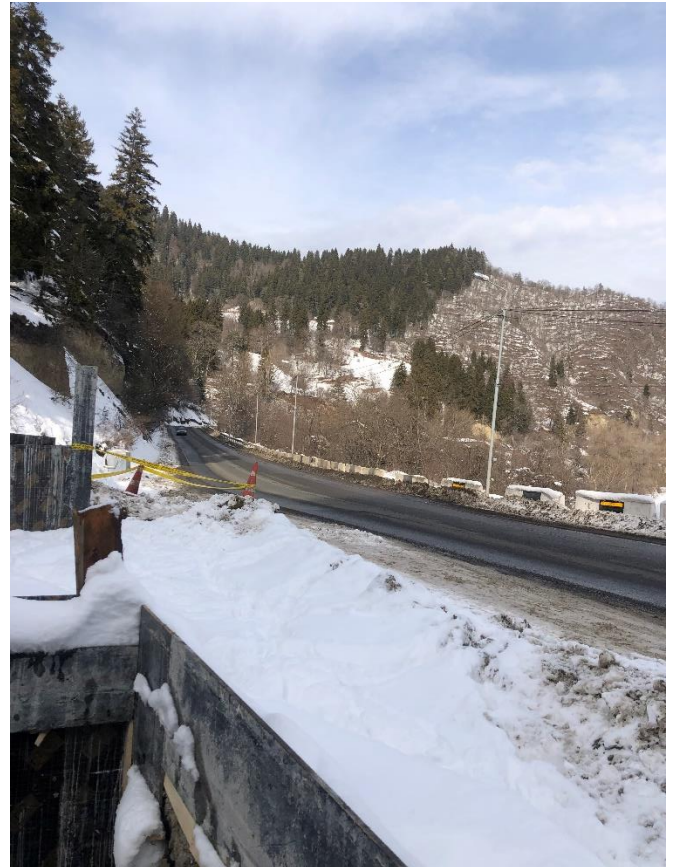

სურ. 14,15 - მისასვლელი გზა

5. ნიადაგის მოხსნა-დასაწყობება

საპროექტო ტერიტორია წარმოადგენდა ასფალტირებულ ნაკვეთს, სადაც ნიადაგის ნაყოფიერი ფენა წარმოდგენილი არ იყო. შესაბამისად, ავტოგასამართი სადგურის მოწყობის სამუშაოების დაწყებამდე ნიადაგის ნაყოფიერი ფენის მოხსნისა და დასაწყობების საჭიროება არ ყოფილა.

ამასთანავე, შპს „რომპეტროლ საქართველო“-ს, მშენებლობის ნებართვის მიღებამდე, ქ. ბორჯომის მუნიციპალიტეტის მერის 2018 წლის 12 სექტემბრის #02 1718 ბრძანების საფუძველზე დადგენილი აქვს მიწის სამშენებლოდ გამოყენების პირობები. მშენებლობის ნებართვა მიღებული აქვს აღნიშნული პირობების გათვალისწინებით.

6. ობიექტის ექსპლუატაციის ეტაპზე დასაქმებული ადამიანების რაოდენობა და სამუშაო გრაფიკი

ობიექტის მუშაობის რეჟიმი იქნება ორცვლიანი, 24 საათიანი სამუშაო გრაფიკით და ექსპლუატაციის პროცესში დასაქმებული იქნება დაახლოებით 10-15 ადამიანი. დასაქმებული იქნება ავტოგასამართ სადგურთან ყველაზე ახლოს მდებარე ადგილობრივი მოსახლეობა.

7. პროექტის ალტერნატივების განხილვა

„გარემოსდაცვითი შეფასების კოდექსის“ მე-8 მუხლის, მესამე პუნქტის „ა.გ“ ქვეპუნქტის შესაბამისად სხვა საკითხებთან ერთად სკოპინგის ანგარიში უნდა მოიცავდეს დაგეგმილი საქმიანობისა და მისი განხორციელების ადგილის ალტერნატივების შესახებ ინფორმაციას.

დაგეგმილი საქმიანობის სპეციფიკიდან გამომდინარე განხილული იქნა შემდეგი ალტერნატიული ვარიანტები:

- არაქმედების ალტერნატივა;
- ავტოგასამართი სადგურის მოწყობის ალტერნატივა.

7.1 არაქმედების ალტერნატივა

შპს „რომპეტროლ საქართველო“ თავის მომსახურებას ახორციელებს მთელი ქვეყნის მასშტაბით და გააჩნია მომხმარებელთა ფართო სპექტრი. კომპანიის მიზანია, მისი მომხმარებლებისთვის რომპეტროლის საწვავი ხელმისაწვდომი იყოს ყველა მუნიციპალიტეტში.

ამასთანავე, მიწა, რომელზედაც დაგეგმილია ავტოგასამართი სადგურის მოწყობა, წარმოადგენს კომპანიის საკუთრებას და განსახლებასთან დაკავშირებული ზემოქმედებები მოსალოდნელი არ არის.

7.2 საწარმოს მოწყობის ალტერნატივა

როგორც უკვე აღინიშნა, მიწა, რომელზედაც დაგეგმილია ავტოგასამართი სადგურის მოწყობა, წარმოადგენს კომპანიის საკუთრებას. აღნიშნული ტერიტორია მწვანე ნარგავებით დაფარული არ

არის. ამასთანავე ნიადაგის ნაყოფიერი ფენის მოხსნის საჭიროება არ ყოფილა, ვინაიდან ტერიტორია წარმოდგენილი იყო ასფალტირებული ზედაპირით.

საპროექტო ტერიტორიიდან უახლოესი საცხოვრებელი სახლი დაშორებულია 250 მეტრით. ავტოგასამართი სადგურის მოწყობით გაჩნდება დამატებითი სამუსაო ადგილები, რაც თავის მხრივ გარკვეულ წვლილს შეიტანს ადგილობრივი მაცხოვრებლების ცხოვრების პირობების გაუმჯობესებაში.

პროექტის განხორციელების შედეგად მოსალოდნელი ნეგატიური ასპექტებიდან აღსანიშნავია ზემოქმედება ატმოსფერული ჰაერის ხარისხზე. თუმცა, სათანადო შემარბილებელი ღონისძიებების გატარების შემთხვევაში შესაძლებელი იქნება ზემოქმედების შემცირება და ნულამდე დაყვანაც კი.

საპროექტო ტერიტორიაზე არ ფიქსირდება კულტურული მემკვიდრეობის ძეგლი და რაიმე არქეოლოგიური ნიმუში აღმჩენილი არ ყოფილა.

პროექტის განსახორციელებლათ დამატებითი მისასვლელი გზების მოწყობა საჭირო არ არის, რადგან ტერიტორია მდებარეობს გზის პირას.

მისასვლელი გზების ფაქტორის მხედველობაში მიღებით, მცენარეული საფარისა და ნიადაგის ნაყოფიერი ფენის არარსებობითა და ობიექტისთვის შერჩეული ტერიტორიიდან მოსახლეობის დაშორებით, ზემოქმედების ყველაზე დაბალი ხარისხით გამოირჩევა ეს ტერიტორია.

8. ზოგადი ინფორმაცია გარემოზე შესაძლო ზემოქმედების და მისი სახეების შესახებ, რომლებიც შესწავლილი იქნება გზშ-ის პროცესში

8.1 გარემოზე შესაძლო ზემოქმედება საწარმოს ექსპლოატაციის პროცესში

ობიექტის ექსპლოატაციისას მოსალოდნელია:

1. ატმოსფერულ ჰაერში მავნე ნივთიერებების ემისიების გავრცელება;
2. ნარჩენების წარმოქმნის და მართვის შედეგად მოსალოდნელი ზემოქმედება

ზემოაღნიშნული ზემოქმედებების სახეები (პირდაპირი, არაპირდაპირი, კუმულაციური, მოკლევადიანი, გრძელვადიანი, პოზიტიური და ნეგატიური) უფრო დაწვრილებით შესწავლილი იქნება გზშ-ს ეტაპზე.

8.2 ემისიები ატმოსფერულ ჰაერში

ობიექტის ფუნქციონირებისას გარემოზე და ადამიანის ჯანმრთელობაზე მოსალოდნელი ზემოქმედება შეიძლება გამოიხატოს: ატმოსფერული ჰაერის ხარისხობრივი მდგომარეობის შეცვლით.

საწარმოს საქმიანობის სპეციფიკიდან გამომდინარე, ადგილი ექნება ობიექტის უბანზე მავნე ნივთიერებათა წარმოქმნას და მათ შემდგომ გაფრქვევას ატმოსფეროში. თუმცა, ატმოსფერულ ჰაერში მავნე ნივთიერებათა კონცენტრაციების ნორმირებულ მაჩვენებლებზე გადაჭარბება მოსალოდნელი არ არის.

8.3 ხმაურით გამოწვეული ზემოქმედება

ხმაურის გავრცელება მოსალოდნელია ობიექტის აწყობის პროცესში ასევე ობიექტის ექსპლოატაციისას. ობიექტის აწყობის პროცესი მოკლევადიანია და ზემოქმედება დროებითი ხასიათისაა. რაც შეეხება ექსპლოატაციის პროცესს, ხმაურის წარმომქმნელი ძირითადი წყაროები იქნება:

- სატრანსპორტო საშუალებები, რომლებიც უზრუნველყოფენ ავტოცისტერნებით საწვავის შემოტანას და ჩაცლას ავზებში;

ობიექტის განთავსების ადგილისა და მისგან მოსახლეობის დაშორების გათვალისწინებით აღნიშნული ხმაურწარმომქმნელი წყარო ძალიან უმნიშვნელო ზემოქმედების მატარებელია. ხმაურთან დაკავშირებული გათვლები წარმოდგენილი იქნება გზშ ანგარიშში.

8.4 ზემოქმედება ნიადაგის და გრუნტის ხარისხზე

საქმიანობის განსახორციელებლად შერჩეული ტერიტორია არასასოფლო-სამეურნეო დანიშნულებისაა. ობიექტის ტერიტორია მობეტონებულია და საწვავის შემთხვევითი დაღვრის შემთხვევაში, ნიადაგის/გრუნტის დაბინძურება მოსალოდნელი არ არის. გარდა ამისა, როგორც უკვე აღნიშნა, ობიექტის ტერიტორიაზე იფუნქციონირებს ნავთობდამჭერი მოწყობილობები.

ობიექტის ტერიტორიაზე რისკების შემცირების მიზნით განხორციელდება შემოსული ტექნიკისა და ტრანსპორტის მეთვალყურეობა და დაუყოვნებლივი რეაგირება დარღვევებზე.

8.5 ზემოქმედება ზედაპირული წყლის ობიექტებზე

საწარმოს მახლობლად, გზის მოპირდაპირე მხარეს გადის მდინარე მტკვარი. თუმცა, როგორც წინამდებარე დოკუმენტის წყალმომარაგება წყალარინების თავშია მოცემული, ობიექტზე წარმოქმნილი საკანალიზაციო და სანიაღვრე წყლების ჩაშვება ზედაპირული წყლის ობიექტში დაგეგმილი არ არის. შესაბამისად, მდ. მტკვარზე ზემოქმედება მოსალოდნელი არ იქნება.

8.6 ზემოქმედება დაცულ ტერიტორიებზე

საპროექტო ტერიტორია მდებარეობს ბორჯომის მუნიციპალიტეტში, რომელიც წარმოდგენილია ბორჯომ-ხარაგაულის ეროვნული პარკით. საპროექტო ტერიტორია მდებარეობს აღნიშნული დაცული ტერიტორიის ფარგლებს გარეთ, თუმცა ახლოს მის საზღვართან. პროექტის განხორციელების დროს დაგეგმილი შმარბილებელი ღონისძიებების გათვალისწინებით ობიექტის გავლენა აღნიშნულ დაცულ ტერიტორიაზე მოსალოდნელი არ არის. აღნიშნული პროექტის განხორციელების საკითხი შეთანხმებულია სსიპ დაცული ტერიტორიების სააგენტოსთან (იხ. წერილი დანართად).

8.7 ზემოქმედება კულტურული მემკვიდრეობის ძეგლებზე

საწარმოს გავლენის ზონაში კულტურული მემკვიდრეობის ძეგლები არ არსებობს და აქედან გამომდინარე მათზე რაიმე ნეგატიური ზემოქმედება მოსალოდნელი არ არის.

8.8 სოციალურ გარემოზე მოსალოდნელი ზემოქმედება

საწარმო ობიექტი თავისი ფუნქციონირებით მნიშვნელოვან წვლილს შეიტანს სოციალური პირობების გაუმჯობესებაში. ობიექტზე დასაქმებული იქნება ადგილობრივი მოსახლეობა, რის გამოც დემოგრაფიული ცვლილებები მოსალოდნელი არ არის.

9. ნარჩენების წარმოქმნა

ობიექტის ექსპლუატაციის ეტაპზე მოსალოდნელია გარკვეული რაოდენობის საყოფაცხოვრებო და სახიფათო ნარჩენების წარმოქმნა. მათი არასწორი მართვის შემთხვევაში მოსალოდნელია გარემოს ცალკეული რეცეპტორების ხარისხობრივი მდგომარეობის გაუარესება.

უარყოფითი შედეგების თავიდან აცილების მიზნით, ობიექტის მოწყობისა და ექსპლუატაციის ეტაპებზე ნარჩენების მართვა მოხდება წინამდებარე ნარჩენების მართვის გეგმის შესაბამისად.

9.1 ნარჩენების მართვის საკითხები, ნარჩენების მართვის გეგმა, ნარჩენების წარმოქმნით და გავრცელებით მოსალოდნელი ზემოქმედება

ობიექტის მოწყობის და ექსპლუატაციის ეტაპზე შესაძლებელია ადგილი ჰქონდეს როგორც სახიფათო, ასევე არასახიფათო ნარჩენების წარმოქმნას. სახიფათო და არასახიფათო ნარჩენების მართვის საკითხები მოცემულია ნარჩენების მართვის გეგმაში.

მოსალოდნელი ნარჩენების სახეები და მისი წარმოქმნით და გავრცელებით მოსალოდნელი ზემოქმედება

ობიექტის მოწყობის ეტაპი

ობიექტის მოწყობის ეტაპზე შესაძლებელია წარმოიქმნას მხოლოდ არასახიფათო ნარჩენები, როგორცაა:

საყოფაცხოვრებო ნარჩენები - რომელიც ძირითადად წარმოიქმნება მუშა-მოსამსახურეთა კვების შედეგად. აღნიშნული ნარჩენი შეგროვდება ტერიტორიაზე განთავსებულ საყოფაცხოვრებო ნარჩენების ურნაში და გატანილი იქნება მუნიციპალური სამსახურის მიერ;

ობიექტის ექსპლუატაციის ეტაპი

ობიექტის ექსპლუატაციის ფაზაზე წარმოქმნილი ნარჩენებიდან აღსანიშნავია საყოფაცხოვრებო და სახიფათო ნარჩენები.

საყოფაცხოვრებო ნარჩენების ტერიტორიიდან გატანა მოხდება მუნიციპალური სამსახურის მიერ.

ექსპლუატაციის ფაზაზე მოსალოდნელია შემდეგი სახიფათო ნარჩენების წარმოქმნა:

- ნავთობდამჭერში წარმოქმნილი ნარჩენები 50-70 კგ წელიწადში;
- ნავთობპროდუქტებით დაბინძურებული ჩვრები და სხვა საწმენდი საშუალებები - 20-30 კგ/წელ;

ტერიტორიიდან სახიფათო ნარჩენების შემდგომი მართვა უნდა განხორციელდეს ამ საქმიანობაზე სათანადო ნებართვის მქონე კონტრაქტორების საშუალებით.

9.2 შემარბილებელი ღონისძიებები

ობიექტის მოწყობის ფაზაზე უზრუნველყოფილი იქნება ნარჩენების მართვის გეგმით გათვალისწინებული ღონისძიებების შესრულება, მათ შორის:

- ობიექტის ტერიტორიაზე წარმოქმნილი საყოფაცხოვრებო ნარჩენები დაგროვების შესაბამისად გატანილი იქნება მუნიციპალურ ნაგავსაყრელზე;

9.3 ნარჩენების მართვის გეგმა

I - ინფორმაცია ნარჩენების წარმომქმნელის შესახებ

<p>კომპანია (დასახელება, საიდენტიფიკაციო ნომერი, რეგისტრაციის ნომერი, თარიღი)</p>	<p>შპს „რომპეტროლ საქართველო“ ს/კ - 204493002</p>
<p>წარმომადგენელი (სახელი, პოზიცია, საკონტაქტო ინფორმაცია)</p>	<p>კახაბერ მგელაძე, გარემოსდაცვითი მმართველი 595 908 860 Kakhaber.mgeladze@rompetrol.com</p>
<p>იურიდიული მისამართი (რეგიონი, მუნიციპალიტეტი, ქალაქი, ქუჩა, ტელეფონი ნომერი, ფაქსი, ელექტრონული ფოსტა)</p>	<p>მერაბ ალექსიძის ქ.#12, ქ. თბილისი, საქართველო</p>
<p>ნარჩენების წარმომქმნელის საქმიანობის დეტალური აღწერა</p>	<p>შპს „რომპეტროლ საქართველო“ საქართველოს ტერიტორიაზე ფუნქციონირებს 2005 წლიდან. იგი წარმოადგენს KMG International ჯგუფის შვილობის კომპანიას და საქართველოს ტერიტორიაზე საწვავის დისტრიბუციას ახორციელებს 81 ავტოგასამართ სადგურზე. იგი ადგილობრივ ბაზარზე ცნობილია, როგორც უმაღლესი ხარისხის ევრო 5 სტანდარტის საწვავის მიმწოდებელი კომპანია. საცალო გაყიდვების გარდა, კომპანია ახორციელებს საბითუმო ვაჭრობას თბილისში არსებული ნავთობბაზისა და ბათუმის ნავთობტერმინალში არსებული ნავთობბაზის მეშვეობით.</p>

II - აღწერილობითი ნაწილი

№	ნარჩენის კოდი	ნარჩენის დასახელება	სახიფათო დიახ/არა	სახიფათოობის მახასიათებელი	ნარჩენების მიახლოებითი რაოდენობა	განზ. ერთეული
1	20 03 01	შერეული მუნიციპალური ნარჩენები	არა	500	კგ
4	15 02 02*	ნავთობპროდუქტებით დაბინძურებული ჩვრები და სხვა საწმენდი საშუალებები - 20-30 კგ/წელ;	დიახ	H 6	10	კგ

III - დასკვნითი ნაწილი

საქმიანობის პროცესში გათვალისწინებულია ნარჩენების პრევენციის და აღდგენის შემდეგი სახის ღონისძიებები:

სეპარირების მეთოდის აღწერა

სახიფათო ნარჩენების სხვა ნარჩენებისგან განცალკევება

ობიექტის ტერიტორიაზე მოხდება ნარჩენების სეპარირებული შეგროვების მეთოდის დანერგვა, რაც გულისხმობს სახიფათო და არასახიფათო ნარჩენების ერთმანეთისგან განცალკევებას. აღნიშნულის უზრუნველყოფის მიზნით დაგეგმილია შემდეგი პროცედურები:

- ობიექტის ტერიტორიაზე მოხდება ორი ერთმანეთისგან განსხვავებული კონტეინერის დადგმა, რომელიც იქნება შესაბამისად მარკირებული და ჰერმეტიკულად დახურული;
 - ერთი მათგანი განკუთვნილი იქნება საყოფაცხოვრებო ნარჩენების შესაგროვებლად;
 - მეორე - ისეთი მყარი სახიფათო ნარჩენების შესაგროვებლად, როგორცაა: ნავთობპროდუქტებით დაბინძურებული ჩვრები და სხვა საწმენდი საშუალებები;
- ნავთობდამჭერში შეგროვებული მასალა გატანილი იქნება შესაბამისი ნებართვის მქონე კომპანიის მიერ.

აკრძალული იქნება:

- მყარი საყოფაცხოვრებო ნარჩენებისათვის განკუთვნილ კონტეინერებში სახიფათო ნარჩენების მოთავსება;
- ნავთობპროდუქტების, საპოხი მასალების გადაღვა მდინარეში ან კანალიზაციის სისტემებში ჩაშვება;

წარმოქმნილი ნარჩენების დროებითი შენახვის მეთოდები და პირობები

წარმოქმნილი ნარჩენების დროებითი დასაწყობების უზნებისთვის გათვალისწინებული იქნება შემდეგი პირობების დაცვა:

- სახიფათო ნარჩენების განთავსებისთვის, ობიექტზე განთავსდება, სპეციალურად მარკირებული, ჰერმეტიკული კონტეინერები;
- კონტეინერები დაცული იქნება ატმოსფერული ნალექების ზემოქმედებისა და უცხო პირების ხელყოფისაგან;
- ტერიტორიის კედლები და იატაკი, სადაც მოხდება კონტეინერების განთავსება მოპირკეთებული იქნება მყარი საფარით;

ნარჩენების დამუშავებისთვის გამოყენებული მეთოდები, დამუშავების ოპერაციის კოდის მითითებით – კოდექსის I და II დანართების მიხედვით;

#	ნარჩენის კოდი	ნარჩენის დასახელება	განთავსების/ აღდგენის ოპერაციები	ვის გადაეცემა და რა მიზნით
1.	15 02 02*	ნავთობპროდუქტებით დაბინძურებული ჩვრები და სხვა საწმენდი საშუალებები	D10	გაუვნებელყოფის მიზნით გადაეცემა ნებართვის მქონე კომპანიას
2.	20 03 01	შერეული მუნიციპალური ნარჩენები	D1	განთავსდება მუნიციპალურ ნაგავსაყრელზე

სახიფათო ნარჩენების უსაფრთხო მართვის ზომებისა და მომუშავე პერსონალის შესაბამისი სწავლების ღონისძიებები;

- პერსონალს, რომელსაც შეხება ექნება სახიფათო ნარჩენებთან ან/და დაკავებულია ნარჩენების მართვის სფეროში (შეგროვება, შენახვა, ტრანსპორტირება, მიღება/ჩაბარება) გავლილი ექნება შესაბამისი სწავლება შრომის, გარემოს დაცვის და პროფესიული უსაფრთხოების საკითხებში;
- საწარმოში დასაქმებული პერსონალი უზრუნველყოფილი უნდა იყოს სპეც. ტანსაცმლით, ფეხსაცმლით და ინდივიდუალური დაცვის საშუალებებით. საჭიროების შემთხვევაში, განსაკუთრებით სახიფათო ნარჩენებთან დაკავშირებულ ოპერაციების შესრულების შემდეგ პერსონალის ტანსაცმელი ექვემდებარება სპეციალურ დამუშავებას ან/და შეცვლას ახლით;
- საწარმოში დასაქმებული პერსონალი მუდმივად გადის უსაფრთხოების საკითხებთან დაკავშირებით სწავლებებს/ტრენინგებს. დასაქმებულ პერსონალს შეუძლია პირველადი დახმარების აღმოჩენა მოწამვლის ან ტრავმირების შემთხვევაში ნარჩენებთან მუშაობის დროს;
- სამუშაოზე არ დაიშვება პირი, რომელსაც არ აქვს გავლილი შესაბამისი მომზადება, არა აქვს სპეცტანსაცმელი, ასევე ავადმყოფობის ნიშნების არსებობის შემთხვევაში;
- ნარჩენების რამდენიმე სახის ერთად განთავსების დროს გათვალისწინებული იქნება მათი შეთავსებადობა;
- ნარჩენების დაგროვების ადგილებში დაუშვებელია უცხო საგნების, პირადი ტანსაცმლის, სპეცტანსაცმლის, ინდ. დაცვის საშუალებების შენახვა;
- ხანძარსაშიში ნარჩენების განთავსების ადგილებში სასტიკად იკრძალება მოწევა და ღია ცეცხლით სარგებლობა;

10. ინფორმაცია გზშ-ს ანგარიშის მომზადებისთვის ჩასატარებელი კვლევებისა და საჭირო მეთოდების შესახებ

გზშ-ს ანგარიშის „გარემოსდაცვითი შეფასების კოდექსი“-ს მე-10 მუხლის მე-3 ნაწილით დადგენილ მოთხოვნებთან შესაბამისობაში მოყვანის მიზნით, გზშ-ს ანგარიშის მოსამზადებლად, საპროექტო ტერიტორიაზე ჩატარდება დეტალური საველე კვლევა და მოხდება მონაცემების მეთოდური და პროგრამული დამუშავება. კვლევა და კვლევის შედეგების დამუშავება განხორციელდება შესაბამისი დარგის სპეციალისტების მიერ. გზშ-ს ეტაპზე:

- დაგეგმილი საქმიანობის აღწერის მიზნით:
 - დეტალურად მოხდება ტექნოლოგიური პროცესის აღწერა;
 - გზშ-ს ეტაპზე დაზუსტდება ატმოსფერულ ჰაერში გაფრქვევების წყაროების, ხმაურწარმომქმნელი დანადგარების განლაგება. ატმოსფერულ ჰაერში ემისიებისა და ხმაურის გავრცელების შესაფასებლად განისაზღვრება საანგარიშო წერტილები და პროგრამული ტექნოლოგიების გამოყენებით მოხდება მათი გავრცელების მოდელირება. შემუშავდება ზდგ ნორმების პროექტი.
 - გზშ-ს ანგარიშში შესწავლილი იქნება ობიექტის ექსპლუატაციის ეტაპზე მოსალოდნელი ნარჩენების რაოდენობა და საქართველოს კანონის „ნარჩენების მართვის კოდექსის“ და აღნიშნული კოდექსის კანონქვემდებარე აქტების მოთხოვნის გათვალისწინებით, განისაზღვრება ნარჩენების სახეობები და მახასიათებლები, ასევე აღდგენისა და განთავსების ოპერაციები. წინასწარი შეფასებით, ობიექტის ექსპლუატაციის ეტაპზე ადგილი ექნება ინერტული, საყოფაცხოვრებო და მცირე რაოდენობით სახიფათო ნარჩენების წარმოქმნას.
- გზშ-ს ეტაპზე, საველე კვლევის მეთოდის და ატმოსფერულ ჰაერში ემისიებისა და ხმაურის გავრცელების კომპიუტერული მოდელირების საშუალებით გამოვლენილი იქნება გარემოს ის კომპონენტები, რომელზეც შესაძლებელია საქმიანობის განხორციელებამ ძლიერი ზემოქმედება მოახდინოს.
- ვინაიდან ობიექტის მოწყობა არ არის დაკავშირებული ხე-მცენარეების ჭრასთან და საპროექტო ტერიტორია არ არის მნიშვნელოვანი ფაუნის წარმომადგენლებისთვის, არ შედის სახელმწიფო ტყის ფონდში და გარკვეული მანძილით არის დაცილებული დაცული ტერიტორიებისგან, ობიექტის მოწყობისა და ექსპლუატაციისას ბიომრავალფეროვნებაზე არც პირდაპირი და არც არაპირდაპირი ზემოქმედება მოსალოდნელი არ არის. ობიექტის ექსპლუატაცია არავითარ ზემოქმედებას არ იქონიებს კლიმატზე, კულტურულ

მემკვიდრეობასა და მატერიალურ ფასეულობებზე. გზშ-ს ეტაპზე ზემოქმედების შეფასებისთვის გამოყენებული იქნება კომპიუტერული და ანალიტიკური მეთოდები. აღნიშნულ კომპონენტებზე ზემოქმედება შეფასდება პირდაპირი, არაპირდაპირი, კუმულაციური, მოკლევადიანი, გრძელვადიანი, პოზიტიური და ნეგატიური ზემოქმედების თვალსაზრისით, რომელიც შესაძლებელია გამოწვეული იყოს:

- გარემოს დამაბინძურებელი ფაქტორების ემისიით, ხმაურით, ნარჩენების განთავსებით.
 - ავარიით ან ბუნებრივი კატასტროფით;
 - სხვა საქმიანობასთან კუმულაციური ზემოქმედებით;
 - გამოყენებული ტექნოლოგიით და მასალით.
- გაანალიზებული და ანგარიშში ასახული იქნება საწარმოში მოსალოდნელი ინციდენტები და ავარიული სიტუაციები. შემუშავდება ინციდენტებზე და ავარიულ სიტუაციებზე რეაგირების გეგმა, მონიტორინგისა და ზემოქმედების შემცირების სამოქმედო გეგმა, ნარჩენების მართვის გეგმა. აღნიშნულის განხორციელება მოხდება ტექნიკური რეგლამენტების მოთხოვნების გათვალისწინებით და პრაქტიკული გამოცდილების ანალიზის საშუალებით.

11. ზოგადი ინფორმაცია დაგეგმილი საქმიანობის განხორციელების ადგილის შესახებ

11.1 გარემოს არსებული მდგომარეობა

საპროექტო ტერიტორია მდებარეობს ბორჯომის მუნიციპალიტეტში. ბორჯომის მუნიციპალიტეტი წარმოადგენს სამცხე-ჯავახეთის მხარის ადმინისტრაციულ ერთეულს. ტერიტორია — 1189 კვ.კმ, მათ შორის სასოფლო-სამეურნეო სავარგულებს უკავია 440 კვ. კმ. ჩრდილოეთით ესაზღვრება ხარაგაულის, ხაშურის და ქარელის, აღმოსავლეთით - გორის და წალკის, სამხრეთით - ახალქალაქის და ასპინძის, დასავლეთით - ახალციხის მუნიციპალიტეტები. 20 მუნიციპალიტეტში 42 დასახლებული პუნქტია: 1 ქალაქი (ბორჯომი), 4 დაბა (ახალდაბა, ბაკურიანი, წაღვერი, ცემი) და 37 სოფელი. მუნიციპალიტეტის ადმინისტრაციული ცენტრი - ქალაქი ბორჯომი, მდებარეობს ბორჯომის ხეობაში, მდინარეების მტკვრის, გუჯარეთისწყლის და ბორჯომულას ნაპირებზე, ბორჯომ-ხარაგაულის ეროვნული პარკის აღმოსავლეთით.



11.2 ფიზიკური გარემოს დახასიათება

11.2.1 კლიმატი და მეტეოროლოგიური პირობები

ბორჯომის რაიონი ხასიათდება განსაკუთრებული კლიმატური პირობებით, რაც განპირობებულია მისი გეოგრაფიული მდებარეობით. კლიმატური პირობები იქმნება ადგილობრივი ფიზიკურ-გეოგრაფიული პროცესების და ამ რეგიონისთვის დამახასიათებელი საერთო ატმოსფერული ცირკულაციის ურთიერთმოქმედების ბაზაზე, რაც დაკავშირებულია განედის 40-420-ზე გაბატონებულ ცირკულაციასთან. რაიონი გამოირჩევა ზომიერი კლიმატით და მზის მნიშვნელოვანი აქტიურობით. ბორჯომის ხეობის კლიმატზე დიდ გავლენას ახდენს

ოროგრაფიული სტრუქტურაც. თრიალეთის ქედი, რომლის სიმაღლე 3000 მ-ს აღწევს, იცავს ბორჯომის ხეობას ჯავახეთის მთიანეთის მშრალი კონტინენტური კლიმატის ზეგავლენისაგან. აჭარა-იმერეთის ქედი ხელს უშლის ჰაერის ცივი მასების შემოჭრას ჩრდილოეთიდან, ხოლო ლიხის ქედი მკვეთრად ამცირებს ქაედლის დაბლობის მშრალი სტეპური ჰავის ზეგავლენას.

11.2.2 ტემპერატურა

აბსოლუტურ ნიშნულებს შორის მკვეთრი განსხვავება, მზის რადიაციის ცვალებადობა და მდიდარი მცენარეული საფარი განაპირობებს საკვლევ რაიონში ტემპერატურული რეჟიმის თავისებურებებს. მრავალწლიური დაკვირვების მონაცემებით ჰაერის საშუალო წლიური ტემპერატურა 9.1°C-ს შეადგენს. სიმაღლის მატებასთან ერთად ტემპერატურა კლებულობს.

ატმოსფერული ჰაერის საშუალო წლიური ტემპერატურა

თვე	I	II	III	IV	V	VI	VII	VIII	IX	X	XI	XII	საშ.
°C	-2.1	-0.3	3.0	8.4	13.6	16.8	19.8	20.1	15.8	10.2	4.5	0.0	9.1

წყარო: სამშენებლო კლიმატოლოგია პნ 01.05-08

ატმოსფერული ჰაერის საშუალო წლიური მინიმალური ტემპერატურა

თვე	I	II	III	IV	V	VI	VII	VIII	IX	X	XI	XII	საშ. მინ.
°C	-5.8	-4.6	-1.8	2.8	7.9	11.3	14.3	14.1	10.2	5.2	0.8	-3.4	4.2

წყარო: Справочник по климату СССР, Температура воздуха и почвы 1967.

ატმოსფერული ჰაერის აბსოლუტური წლიური მინიმალური ტემპერატურა

თვე	I	II	III	IV	V	VI	VII	VIII	IX	X	XI	XII	აბს. მინ.
°C	-28	-22	-18	-10	-3	3	7	4	-4	-8	-15	-24	-28

წყარო: Справочник по климату СССР, Температура воздуха и почвы 1967.

ატმოსფერული ჰაერის საშუალო წლიური მაქსიმალური ტემპერატურა

თვე	I	II	III	IV	V	VI	VII	VIII	IX	X	XI	XII	საშ. მაქს.
°C	2.7	4.4	9.0	15.3	20.2	23.3	26.1	27.0	22.7	16.9	10.4	5.1	15.3

წყარო: Справочник по климату СССР, Температура воздуха и почвы 1967.

ატმოსფერული ჰაერის აბსოლუტური წლიური მაქსიმალური ტემპერატურა

თვე	I	II	III	IV	V	VI	VII	VIII	IX	X	XI	XII	აბს. მაქს.
°C	16	18	27	30	32	34	37	37	35	31	26	20	27

წყარო: Справочник по климату СССР, Температура воздуха и почвы 1967.

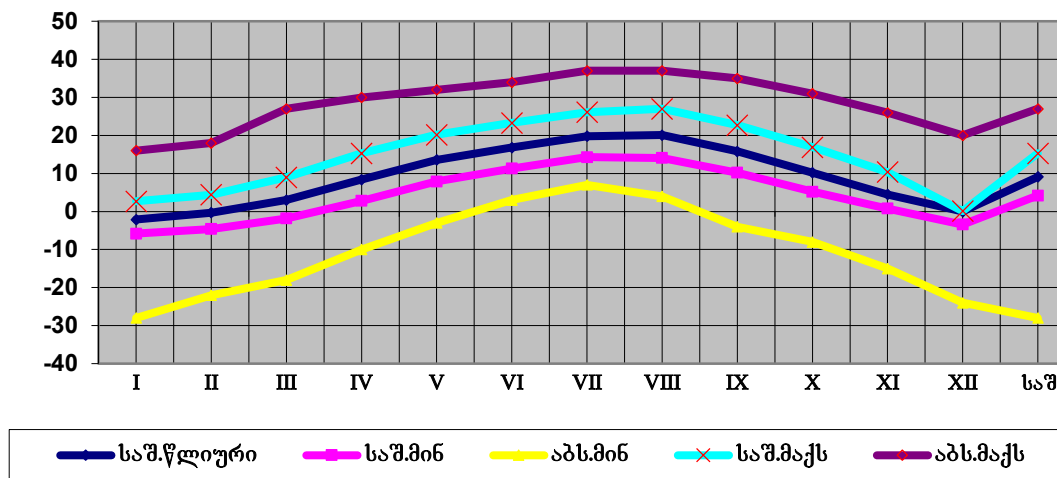

ნიადაგის საშუალო წლიური ტემპერატურა (°C) თვეების მიხედვით

დასახელება	I	II	III	IV	V	VI	VII	VIII	IX	X	XI	XII	საშ
საშუალო	-4	-3	3	11	17	22	25	24	18	10	3	-3	10
საშუალო მაქსიმუმი	1	4	14	30	37	43	46	46	37	24	13	4	25
საშუალო მინიმუმი	-8	-6	-2	2	8	12	15	14	10	5	0	-5	4

წყარო: Справочник по климату СССР, Температура воздуха и почвы 1967.

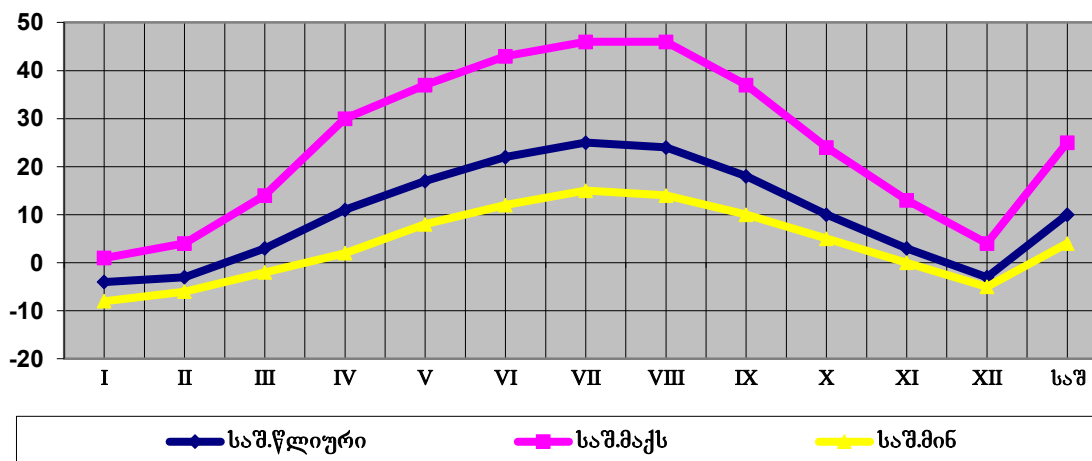

11.2.3 ჰაერის ტენიანობა

ბორჯომის რაიონში ჰაერის საშუალო ფარდობითი ტენიანობა მაღალია – იგი შეადგენს 77%. ტენიანობა რამდენადმე მატულობს შემოდგომასა და ზამთარში და კლებულობს გაზაფხულზე და ზაფხულში.

ფარდობითი ტენიანობა თვეების მიხედვით

თვე	I	II	III	IV	V	VI	VII	VIII	IX	X	XI	XII	საშ
%	78	78	77	74	76	76	74	73	77	80	83	80	77

წყარო: სამშენებლო კლიმატოლოგია პნ 01.05-08

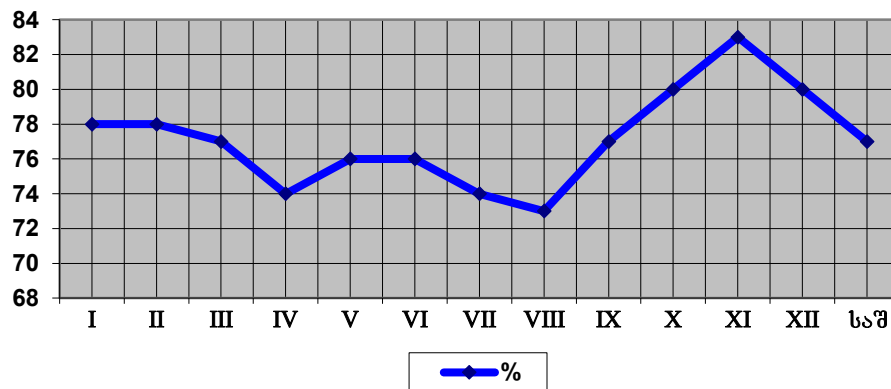

11.2.4 ნალექები

ბორჯომის რაიონში ნალექები მოდის წვიმისა და თოვლის სახით. საშუალომთიან ზონაში მყარი ატმოსფერული ნალექების ხვედრითი წილი შეადგენს 15-20%. ეს მაჩვენებელი კლებულობს 5-10%-მდე დაბალმთიან ზონაში. ასევე მცირე სისქისაა და არამდგრადია თოვლის საფარი დაბალმთიან ზონაში, მაგალითად, ქ. ბორჯომის ტერიტორიაზე. მაქსიმალური სისქეს – 114 სმ იგი აღწევს დაბა ბაკურიანის მიდამოებში.

ქ. ბორჯომის მეტეოსადგურის მონაცემებით წელიწადში ნალექების რაოდენობა **653 მმ-ს** შეადგენს, ხოლო ნალექების დღეღამური მაქსიმუმი **61 მმ-ის** ტოლია.

წყარო: სამშენებლო კლიმატოლოგია პნ 01.05-08

11.2.5 ქარის მახასიათებლები

ბორჯომის რაიონში ქარების უმეტესობა დასავლეთ – აღმოსავლეთის მიმართულებისაა, თუმცა, მათი სიჩქარე იშვიათად აღემატება 3 მ/წმ. ასე რომ, ძლიერი ქარი იშვიათია და მთელი წლის მანძილზე შენარჩუნებულია შტილის მდგომარეობა.

ქარის მიმართულებების განმეორებადობა (%)

ჩრდილ.	ჩრდ.აღმ	აღმ.	სამხ.აღმ	სამხ.	სამხ.დას	დას.	ჩრდ.დას	შტილი
2	6	55	7	2	13	11	4	72

წყარო: სამშენებლო კლიმატოლოგია 36 01.05-08

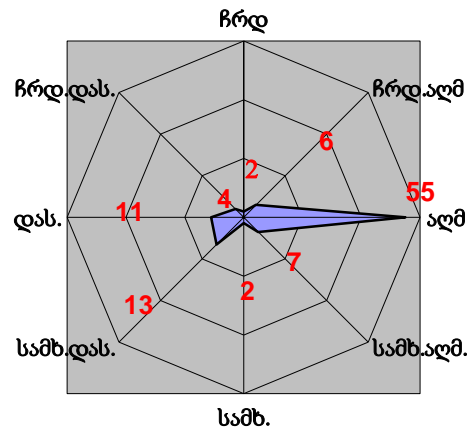

ქარის სიჩქარე, მ/წმ

თვე	I	II	III	IV	V	VI	VII	VIII	IX	X	XI	XII	საშ
მ/წმ	0.7	0.8	0.9	1.0	0.9	0.8	0.9	0.9	0.8	0.6	0.5	0.6	0.8

წყარო: Справочник по климату СССР, Ветер 1968.

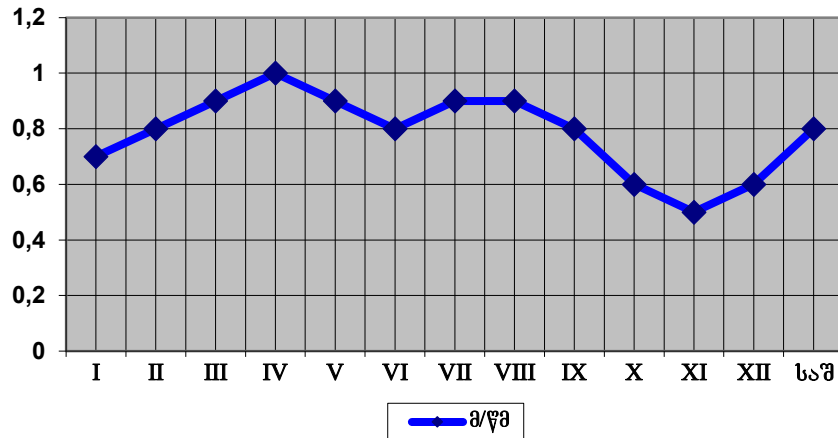

11.2.6 ჰიდროლოგია

ბორჯომის მუნიციპალიტეტის ზედაპირული წყლის მთავარი არტერიას და ამავედროულად საპროექტო ტერიტორიის წყლის ობიექტს მდ. მტკვარი წარმოადგენს. ამავე რაიონში მდ. მტკვრის აუზს მიეკუთვნებიან მდ.მდ. გუჯარეთისწყალი და ბორჯომულა. ბევრია პერიოდული მდინარეები, ნაკადულები და მცირე ტბები.

მდ. მტკვრის საერთო სიგრძე 1364 კმ-ია. აუზის ფართობი - 188 ათასი კმ². წყლის საშუალო ხარჯი, საქართველო-თურქეთის საზღვართან - 30 მ³/წმ, თბილისთან - 205 მ³/წმ, შესართავთან - 575 მ³/წმ. მდინარის კვება შერეულია: თოვლი - 36 %, მიწისქვეშა წყლები - 30 %, წვიმის წყლები - 20 %, მყინვარის წყლები - 14 %. ზამთარში წყლის დონე სტაბილურია. წყალდიდობები ახასიათებს მარტის ბოლოდან, რომელიც მაქსიმუმს აღწევს მაისში. მტკვრის წყლისათვის დამახასიათებელია დიდი სიმღვრივე, რომლის დონე ქვემო წელში მერყეობს 1900-დან 2325 გ/მ³-მდე.

11.3 ბიომრავალფეროვნება

11.3.1 ფლორა

ბორჯომის მუნიციპალიტეტისათვის დამახასიათებელი მეტად დასერილი მთაგორიანი რელიეფი, კლიმატური და ნიადაგური პირობების ნაირგვარობა განაპირობებს მცენარეთა დაჯგუფების მნიშვნელოვან ნაირსახეობას და იცვლება მთის ვერტიკალურ ზონებთან ერთად. აქ მცენარეთა ვერტიკალური სარტყლიანობა მრავალ შემთხვევაში სწორი ჰორიზონტალური ხაზით არ იწყება და არც მთავრდება. ტყეების ჯგუფები ლაქებად ან ენისებურად შეიძლება შეგვხვდეს იმ ტყის ზონის ზღვრის უფრო მაღლა ან უფრო დაბლა, ვიდრე საერთოდ მოცემული სახეობებისთვისაა დადგენილი. ტყის სახეობათა ასეთი თავისებური ვერტიკალური გავრცელება ქმნის ტყის მცენარეულობათა სიჭრელეს.

ბორჯომის ხეობა მოთავსებულია შიდა ქართლის მცენარეთა ვერტიკალურ ზონაში და გამოიყოფა შემდეგი ზონები:

1. 400-500 მ-დან 1000 მ-მდე მუხის ტყეების ბუნებრივი ზონაა. ეს სარტყელი წარმოდგენილია ხშირ შემთხვევაში წმინდა და შერეული მუხის კორომებით. ქართულ მუხასთან შერევით იზრდება რცხილა, ჯაგრცხილა, კოპიტი, ცაცხვი, მინდვრის ნეკერჩხალი, ლეკის ხე, პანტა, მაჟალო, თამელი. ქვეტყეში გვხვდება კუნელი, ზღმარტლი, შინდი, შინდანწლა, ტყემალი, თხილი და სხვა. ბალახოვან საფარში გვხვდება ტყის ფურისულა, ხარისძირა, სვინტრი, წივანა, ტყის თივაქასრა, ირმისმხარა და სხვა;
2. 1000-1500-1600მ უკავია წიფლის ტყეების ბუნებრივ ზონას. ამ ზონის მთავარ სახეობას წარმოადგენს წიფელი, რომელიც ქმნის მაღალი წარმადობის ტყეებს 1000-1500მ-ის ფარგლებში. იგი როგორც ჩრდილის მცენარე ქმნის ხშირ წმინდა კორომებს, რის გამოც ტყის სხვა სახეობები მასთან ერთად ვერ სახლდებიან. წიფელთან ერთად გვხვდება ჩრდილის სახეობები: რცხილა, ცაცხვი, მთის ბოყვი, ნეკერჩხალი და სხვ. დიდი დაქანების ფერდობებზე ხშირად გვხვდება ფიჭვნარი. ქვეტყის სახეობებიდან ხშირია დიდგულა, ჭანჭყატი, ცხრატყავა, მოცვი და სხვა. ბალახოვანი საფარისათვის დამახასიათებელია ჩიტისთვალა, წივანა, ქრისტესბეჭედა და სხვა;
3. 1500-2000მ-მდე უკავია ნაძვის ტყეების ზონას. ამ ზონაში გავრცელებულია მაღალი წარმადობის ტყეები. აქ გავრცელებულია ნაძვნარი, ნაძვნარ-სოჭნარი და ნაძვნარი ფიჭვის შერევით. დიდი დაქანების ფერდობებზე გვხვდება წმინდა ფიჭვნარები, ხშირია ფიჭვნარ-ნაძვნარებიც, ხოლო ნემურას ხეობაში, სადაც ჰაერის მაღალი ტენიანობაა, გაბატონებული სახეობა სოჭია. ამ მცენარეებთან ერთად გვხვდება რცხილა, პანტა, ცაცხვი, ლეკის ხე, მთის ბოყვი; ქვეტყეში

ცხრატყავა, ძახველი, ჭანჭყატი და სხვა; ბალახოვანი საფარიდან წივანა, ჩიტისთვალა, ქრისტესბეჭედა, მჟაველა, გვიმრა;

4. 2100-2300 მეტრამდე განლაგებულია სუბალპური მცენარეულობის ბუნებრივი ზონა, სადაც გავრცელებულია სუბალპური მეჩხერი ტყეები და სუბალპური მდელოები. სუბალპურ მეჩხერებს ქმნის არყი, მაღალმთის ნეკერჩხალი, ჭნავი, ზოგჯერ სოჭი, ნაძვი და ფიჭვი. ქვეტყეში გავრცელებულია მდგნალი, მთის მოცხარი, დეკა. ხეებს შორის განვითარებულია სუბალპური მაღალტანიანი ბალახები: დიყი, ხარისშუბლა, თავყვითელა, სოსანი, ჩხამა;
5. 2300-3000მ-მდე მთის ფერდობები უკავია ალპური მცენარეულობის ზონას. ამ ზონისათვის დამახასიათებელია ორი ტიპის მცენარეულობა: ალპური ხალები და მკვრივკორდიანი მდელოები, რომლებსაც ქმნიან მთის წივანა, თივაქასრა, ურცი, კურდღლისფრჩხილა, სამყურა და სხვა ბალახეული მცენარეულობა.

ბორჯომის მუნიციპალიტეტი ტყით საკმაოდ მდიდარია და გამოირჩევა თავისი მრავალფეროვანი ტყის ფორმაციებით. აქ მდებარეობს ბორჯომისა და ბაკურიანის სატყეო მეურნეობები და ბორჯომის სახელმწიფო ნაკრძალი. ბორჯომის სატყეო მეურნეობის საერთო ფართობი (1998 წლის ტყეთმომწიფობის მონაცემებით) შეადგენს 23300ჰა-ს, ტყით დაფარულია 21883ჰა, საერთო მარაგი 6714,3 ათასი მ³. ბორჯომის სატყეო მეურნეობის ტყიანობის პროცენტი შეადგენს 93,9%-ს.

ბორჯომის ხეობაში არსებული ტყეების დახასიათებისას მნიშვნელოვანია ტყეების განაწილება ზღვის დონიდან სიმაღლეების მიხედვით. სატყეო მეურნეობებში ყველაზე მეტი ტყის მასივები განლაგებულია ზღვის დონიდან 1251მ-დან 2000მ-მდე, ბორჯომის სატყეო მეურნეობაში იგი ტოლია 16905ჰა-ს ანუ 72,6%. მცირეა ახალგაზრდა, ხნიერი და გადაბერებული კორომების წილი. ტყით დაფარული ფართობების ნახევარზე მეტი მწიფე კორომებზე მოდის (51,7%).

ბოლო დროს განვითარებულმა მოვლენებმა დიდი ზიანი მიაყენა ბორჯომის ხეობის და ბორჯომის სახელმწიფო ნაკრძალის მცენარეულ საფარს. 2008 წლის 14 აგვისტოს გაჩენილ ხანძარს დაახლოებით 1000 ჰა მიწის ფართობზე არსებული მცენარეული საფარის განადგურება მოჰყვა.

11.3.2 ფაუნა

რაიონის მრავალფეროვანი ფაუნა შეიცავს ისეთ ძუძუმწოვართა სახეობებს, როგორცაა: მგელი, ტურა, მელა, ირემი, შველი, გარეული კატა, ფოცხვერი, გარეული ღორი, დათვი, კურდღელი და სხვ. სამხრეთ ნაწილი საკმაოდ მდიდარია წვრილი ძუძუმწოვრების, მათ შორის ხელფრთიანების (ღამურები) მხრივ.

ლიტერატურული მონაცემების მიხედვით, ამ ადგილებში აღწერილია ფრინველთა 34 სახეობა, მათ შორის ისეთი იშვიათი სახეობები, როგორცაა: გველიჭამია არწივი და დიდი კოჭობა. რაიონში გავრცელებული ორნითოფაუნის სახეობების ჩამონათვალი მოცემულია ცხრილში 3.8.2.1.

ცხრილი 3.8.2.1.

ქართული სახელწოდება	ლათინური სახელწოდება
მარჯანი	<i>Falco subbuteo</i>
ველის კაკაჩა	<i>Buteo rufinus</i>
გველიჭამია არწივი	<i>Circaetus gallicus</i>
ყორანი	<i>Corvus corax</i>
რუხი ყვავი	<i>Corvus corone</i>
კაჭკაჭი	<i>Pica pica</i>
ჩხიკვი	<i>Garrulus glandarius</i>
ალპური მაღრანი	<i>Pyrrhocorax graculus</i>
შოშია	<i>Sturnus vulgaris</i>
ჩიტბატონა	<i>Carduelis carduelis</i>
მეკანაფია	<i>Cardueli cannabina</i>
სტვენია	<i>Pyrrhula pyrrhula</i>
დიდი კოჭობა	<i>Carpodacus rubicilla</i>
ჩვეულებრივი კოჭობა	<i>Carpodacus erythrinus</i>
ნიბლია	<i>Fringilla coelebs</i>
კლდის ბელურა	<i>Petronia petronia</i>
სახლის ბელურა	<i>Passer domesticus</i>
ქოჩორა ტოროლა	<i>Galerida cristata</i>
ბზეწვია	<i>Motacilla cinerea</i>
ტყის მწყერჩიტა	<i>Anthus trivialis</i>
ჩვეულებრივი მგლინავა	<i>Certhia familiaris</i>
ჩვეულებრივი ცოცია	<i>Sitta europaea</i>
დიდი წივწივა	<i>Parus ater</i>
შავთავა წივწივა	<i>Parus palustris</i>
ყვითელთავა ლაბუაჩიტა	<i>Regulus regulus</i>
მწვანე ყარანა	<i>Phylloscopus trochiloides</i>
რუხი ასპუჭაკა	<i>Sylvia communis</i>
მგალობელი შაშვი	<i>Turdus philomelos</i>
თეთრგულა შაშვი	<i>Turdus torquatus</i>
მდელოს ოვსადი	<i>Saxicola ruberta</i>
ჩვეულებრივი ბოლოცეცხლა	<i>Phoenicurus phoenicurus</i>
გულწითელა	<i>Erithacus rubecula</i>
თეთრკისერა ბულბული	<i>Irania gutturalis</i>
წყლის შაშვი	<i>Cinclus cinclus</i>

ბორჯომის რაიონის მონაკვეთში მდ. მტკვარში ბინადრობს: ჩვეულებრივი ხრამული, მტკვრის წვერა, კავკასიური ქაშაპი, მურწა, მტკვრის თაღლითა, მტკვრის ციმორი, კავკასიური მდინარის ღორჯო,

მტკვრის გოჭალა, წინააზიური გველანა, ამიერკავკასიური გველანა, შავწარბა, აღმოსავლური ფრიტა. მდ.მდ. ბორჯომულასა და გუჯარეთისწყლის ზემო წელში მრავლადაა კალმახი.

11.4 დაცული ტერიტორია

ბორჯომის ტერიტორია იდენტიფიცირებულია ეკორეგიონალური კონსერვაციის გეგმის მიხედვით, რომელიც განვითარდა კავკასიის ეკორეგიონის 6 ქვეყნის 150 ექსპერტის მიერ.

საკვლევ ტერიტორიის სიახლოვეს უახლოეს დაცულ ტერიტორიას ბორჯომ-ხარაგაულის ეროვნული პარკი წარმოადგენს. ეს პარკი ერთერთი უდიდესია ევროპაში - იგი 76 000 ჰა-ზე მეტს მოიცავს, რაც საქართველოს ფართობის თითქმის 1%-ს შეადგენს. იგი შეიქმნა 1995 წელს ბუნების დაცვის მსოფლიო ფონდისა (WWF) და გერმანიის მთავრობის დახმარებით და ოფიციალურად გაიხსნა 2001 წელს. პარკმა 2007 წლის 1 თებერვალს მიიღო PAN-PARK-ების სერთიფიკატი.

WWF-ის მიერ შედგენილი პარკის მენეჯმენტის თანახმად პარკი იყოფა შემდეგ ზონებად: ძირითადი ზონა (ბუნების მკაცრი დაცვის ზონა), ველური ბუნების ზონა, ტრადიციული გამოყენების ზონა, აღდგენის ზონა და დამხმარე ზონა. ბორჯომის ეროვნული პარკი დაფარულია უდიდესი წიწვოვანი ტყით კავკასიაში. ტერიტორია არის ასევე კავკასიის იმ ორი ადგილიდან ერთი, სადაც გავრცელებულია წითელ წიგნში შესული ირემი. მთის ტყეების დიდი ნაწილი შემორჩენილია ხელუხლებელ მდგომარეობაში. მრავალრიცხოვანი ენდემური და რელიქტური ფლორის ნიმუშები, აგრეთვე ფაუნის იშვიათი წარმომადგენლები შეგიძლიათ იხილოთ ბორჯომ-ხარაგაულის ეროვნული პარკის ტყეებში, მის სუბალპურ და ალპურ მდელოებზე.

ბორჯომ-ხარაგაულის ეროვნული პარკი შეიქმნა ველური (პირველყოფილი) ბუნების მრავალფეროვნების, განსაკუთრებით კი მისი მთის ხელუხლებელი ტყეების დასაცავად. ეროვნული პარკის ჩრდილოეთის ნაწილი (ხარაგაულის რაიონი) წარმოდგენილია შერეული ფართოფოთლოვან ტყით, რომელსაც ქმნიან ძირითადად წაბლი, წიფელი და რცხილა. მათში შერეულია მურყოვანი, ცაცხვი, კოლხური მუხა და ზოგიერთი სხვა. მარადმწვანე ქვეტყე წარმოდგენილია დეკით, წყავით და სხვ. ისინი კოლხურ ტყეს მკვეთრად გამოკვეთილ სუბტროპიკულ ხასიათს აძლევენ. 1400 მეტრის სიმაღლეზე ტყის სარტყლის შუა საფეხურზე გავრცელებულია წიფლნარი. ზედა საფეხურზე კი გაბატონებულია შერეული ფართოფოთლოვან-წიწვობანი ტყეები.

ეროვნული პარკის სამხრეთ ნაწილში კოლხეთის ფლორის ელემენტები მეტად შეზღუდულია. აქ განვითარებულია ქართული მუხის და ფიჭვის ტყეები. სუბალპურ სარტყელში (1800-2200მ) წარმოდგენილია სუბალპური ტყეები და დეკის ქვეტყე, სუბალპური მდელოები, რომლებიც განსაკუთრებით ფერების მრავალსახეობით გამოირჩევა და სუბალპური მადალბალახეულობა. შემორჩენილია აგრეთვე მთის დეკა, მთის მუხის ტყეები და ნაძვნარი.

ბორჯომ-ხარაგაულის ეროვნული პარკი კარგადაა ცნობილი თავისი კოლხეთისა და კავკასიისათვის დამახასიათებელი მდიდარი და მრავალფეროვანი ფაუნით. მდიდარია ორნითოფაუნით, ეროვნული პარკის ტერიტორიას გადამფრები ფრინველების გზა კვეთს. ხელუხლებელ ტყეებში ცხოვრობს მურა დათვი, მგელი, ფოცხვერი, კავკასიური კეთილშობილი ირემი და არჩვი.

2008 წლის 14 აგვისტოს ბორჯომ-ხარაგაულის ეროვნულ პარკში გაჩენილმა ხანძარმა 700 ჰა გაანადგურა, სადაც სასიცოცხლო ფუნქცია 140 000 მ³ ხეს შეუწყდა. "წითელ ნუსხაში" შეყვანილ რამდენიმე სახეობასთან ერთად, მთლიანად განადგურდა კავკასიის ენდემური სახეობა - უთხოვარი, რომელიც მთელი კავკასიის მასშტაბით მხოლოდ ბორჯომ-ხარაგაულის ეროვნულ პარკში გვხვდება.

ამასთან, დაიწყო ცხოველთა მიგრაცია. კერძოდ, კავკასიური ირემი, შველი, ციყვი, მურა დათვი და კავკასიური გველგესლა, რომლებიც ბუნების დაცვის მსოფლიო კავშირის "წითელ ნუსხაშია" შეტანილი, გადაშენების საფრთხის წინაშე აღმოჩნდნენ.

12. დანართი 1 - სკრინინგის გადაწყვეტილება



საქართველოს გარემოს დაცვისა და სოფლის მეურნეობის მინისტრი

ბრკანება N 2-1102

18/11/2019

ქ. თბილისი

**ბორჯომის მუნიციპალიტეტში შპს „რომპეტროლ საქართველოს“ ნავთობპროდუქტების
საცავის (ავტოგასამართი სადგურის) მოწყობასა და ექსპლუატაციაზე სკრინინგის
გადაწყვეტილების შესახებ**

შპს „რომპეტროლ საქართველოს“ მიერ გზმ-ს ჩატარების საჭიროების დადგენის მიზნით საქართველოს გარემოს დაცვისა და სოფლის მეურნეობის სამინისტროში წარმოდგენილია ბორჯომის მუნიციპალიტეტში ნავთობპროდუქტების საცავის (ავტოგასამართი სადგურის) მოწყობისა და ექსპლუატაციის პროექტის სკრინინგის განცხადება.

წარმოდგენილი დოკუმენტაციის მიხედვით, დგინდება რომ ნავთობპროდუქტების საცავის (ავტოგასამართი სადგურის მოწყობა) დაგეგმილია ბორჯომის მუნიციპალიტეტში, ვაშლოვანას დასახლების მიმდებარედ შპს „რომპეტროლ საქართველოს“ საკუთრებაში არსებულ 2400 მ² ფართობის მქონე არასასოფლო-სამეურნეო დანიშნულების მიწის ნაკვეთზე (ს/კ 64.22.08.011). უახლოესი დასახლებული პუნქტი აღნიშნული ტერიტორიიდან დაშორებულია დაახლოებით 250 მეტრით. საპროექტო ტერიტორიიდან დაახლოებით 50 მეტრში მოედინება მდ. მტკვარი.

ავტოგასამართი სადგურის ტერიტორიაზე დაგეგმილია დიზელის და ბენზინის გასამართი სვეტებისა და რეზერვუარების მოწყობა შესაბამისი ინფრასტრუქტურით. ავტოგასამართი სადგური მაქსიმალური დატვირთვის შემთხვევაში წლიურად მოახდენს 2555 მ³ საწვავის რეალიზაციას.

პროექტის მიხედვით ავტოგასამართი სადგურის ტერიტორიაზე მოეწყობა:

- ორი მიწისქვეშა რეზერვუარი, თითოეულის ტევადობა შეადგენს 60 მ³-ს (ჯამში 120 მ³). რეზერვუარები განკუთვნილი იქნება ბენზინის და დიზელის საწვავის შესანახად;
- საოპერატორო შენობა და ავტოსადგომი;
- წვიმის წყლების მიმღები აუზი, სახანძრო რეზერვუარი, სახანძრო ჰიდრანტები, გამწმენდი ნაგებობა და სხვა საჭირო ინვენტარი.

რეზერვუარები განთავსდება ბეტონის სარკოფაგში, ხოლო მათ შორის არსებული ცარიელი ადგილების შევსება მოხდება წვრილი ფრაქციის ქვიშა-ლორღით. რეზერვუარები აღჭურვილი იქნება 3 მ სიმაღლის, 0,05 დიამეტრის მქონე სასუნთქი სარქველებით და დაფარული იქნება ანტიკოროზიული ნივთიერებებით.

ავტოგასამართ სადგურზე ნავთობპროდუქტების მიღება მოხდება ავტოცისტერნების საშუალებით. ცისტერნიდან საწვავი ჩაისხმება მიწისქვეშა რეზერვუარებში, რომელიც მილგაყვანილობით მიერთებული იქნება საწვავის გასაცემ სვეტებთან.

პროექტის მიხედვით გათვალისწინებულია მეხამრიდის მოწყობა, რომელიც დაფარავს ფარდულს და საოპერატორო შენობას. სახანძრო უსაფრთხოების მიზნით, ობიექტზე დაგეგმილია ცეცხლმაქრებით აღჭურვილი ხანძარსაწინააღმდეგო ინვენტარის, რეზერვუარის და ჰიდრანტების განთავსება.

საწვავის გასაცემი სვეტების გარე პერიმეტრზე მოეწყობა არხები, რომელიც მიერთებული იქნება მიწისქვეშა ავზთან. ავტომობილების გამართვის ან/და სხვა გაუთვალისწინებელი შემთხვევების დროს დაღვრილი ნავთობპროდუქტები შეიკრიბება ზემოაღნიშნული არხების საშუალებით და შეგროვდება მიწისქვეშა ავზში, საიდანაც მოხდება დაღვრილი ნავთობპროდუქტების გარკვეული ნაწილის ამოღება, ხოლო დარჩენილი დაბინძურებული შლამი განთავსდება კონტეინერში და გადაეცემა ამ სახის ნარჩენების მართვაზე შესაბამისი ნებართვის მქონე ორგანიზაციას.

სკრინინგის განცხადების მიხედვით სამშენებლო სამუშაოების ჩატარების ეტაპზე მოსალოდნელია მცირე რაოდენობით სამშენებლო ნარჩენების წარმოქმნა, ხოლო ობიექტის ექსპლუატაციისას წარმოიქმნება საყოფაცხოვრებო ნარჩენები (წლიურად დაახლოებით 2.5 მ³ ოდენობით). ავტოგასამართ სადგურზე ნარჩენების მართვა მოხდება კანონმდებლობით გათვალისწინებული მოთხოვნების შესაბამისად. სახიფათო ნარჩენები (წარმოქმნის შემთხვევაში) გადაეცემა ამ სახის ნარჩენების მართვაზე შესაბამისი უფლებამოსილების მქონე ორგანიზაციას.

საპროექტო ტერიტორიაზე სამშენებლო სამუშაოების ჩატარების პერიოდში მიწის ნაყოფიერი ფენის არსებობის შემთხვევაში, ნიადაგის მოხსნა და დასაწყობება მოხდება კანონმდებლობით გათვალისწინებული ნორმების დაცვით.

ავტოგასამართ სადგურის ტერიტორიაზე დაგეგმილია წყალმომარაგებისა და კანალიზაციის შიდა სისტემის მოწყობა. ობიექტზე წყლის გამოყენება მოხდება საყოფაცხოვრებო მიზნებისთვის, სახანძრო უსაფრთხოებისთვის და სამრეცხაო ბოქსებში (მოწყობის შემთხვევაში). ობიექტის წყალმომარაგებისთვის გამოყენებული იქნება მუნიციპალიტეტის წყალმომარაგების სისტემა.

საყოფაცხოვრებო ჩამდინარე წყლების ჩაშვება მოხდება 25 მ³ ტევადობის ამოსაწმენდ ბეტონის ორმოში, რომელზეც მიერთებული იქნება ავტოგასამართი სადგურის შიდა საკანალიზაციო სისტემა. ობიექტზე წარმოქმნილი სანიაღვრე წყლები შეიკრიბება წვიმის წყლების რეზერვუარში და ჩაედინება გამწმენდ დანადგარში, საიდანაც გაწმენდილი წყლის ჩაშვება მოხდება ობიექტის მიმდებარედ არსებულ სანიაღვრე არხში.

საქმიანობის სპეციფიკიდან გამომდინარე ატმოსფერულ ჰაერში გაიფრქვევა ნავთობპროდუქტების ნახშირწყალბადები.

„გარემოსდაცვითი შეფასების კოდექსის“ მე-7 მუხლის მე-5 ნაწილის შესაბამისად, სკრინინგის განცხადება მიმდინარე წლის 25 სექტემბერს გამოქვეყნდა სამინისტროს ოფიციალურ ვებგვერდზე და ბორჯომის მუნიციპალიტეტის საინფორმაციო დაფაზე.

საზოგადოების მხრიდან აღნიშნულ საქმიანობასთან დაკავშირებით შენიშვნები და მოსაზრებები არ ყოფილა წარმოდგენილი.

ნავთობპროდუქტების საცაეის (ავტოგასამართი სადგურის) მოწყობა და ექსპლუატაცია დაგეგმილია ბორჯომ-ხარაგაულის ეროვნული პარკის საზღვართან. ობიექტზე მოსალოდნელია ხმაურით და ვიბრაციით გამოწვეული ზემოქმედება დაცულ ტერიტორიაზე არსებულ ჰაბიტატზე, შესაბამისად აღნიშნული საკითხი საჭიროებს დამატებით შესწავლას, ამასთან მიზანშეწონილია განხორციელდეს მონიტორინგი მშენებლობის პროცესში ეროვნული პარკისა და მიმდებარე ტერიტორიის სამშენებლო მასალით დაბინძურების თავიდან ასაცილებლად და შემუშავდეს შესაბამისი შემარბილებელი ღონისძიებები. საქმიანობის სპეციფიკის გათვალისწინებით, დამატებით შესწავლას საჭიროებს ასევე ხანძრის, ნავთობის დაღვრის, სტიქიური ან/და სხვა პროცესების წარმოქმნის შემთხვევაში გარემოზე შესაძლო ზემოქმედების განსაზღვრა, შეფასება და შესაბამისი ღონისძიებების შემუშავება.

ზემოაღნიშნული კრიტერიუმების გათვალისწინებით, „გარემოსდაცვითი შეფასების კოდექსის“ მე-7 მუხლის მე-6 ნაწილის საფუძველზე,

ვ ბ რ ძ ა ნ ე ბ:

1. მიღებულ იქნეს სკრინინგის გადაწყვეტილება, რომ შპს „რომპეტროლ საქართველოს“ მიწისქვეშა ნავთობპროდუქტების საცაეების (ავტოგასამართი სადგურის) მოწყობა და ექსპლუატაცია **დაეცემდებაროს** გარემოზე ზემოქმედების შეფასებას;
2. შპს „რომპეტროლ საქართველო“ ვალდებულია უზრუნველყოს „გარემოსდაცვითი შეფასების კოდექსის“ მე-8 მუხლით დადგენილი სკოპინგის პროცედურის გავლა;
3. ბრძანება დაუყოვნებლივ გაეგზავნოს შპს „რომპეტროლ საქართველოს“;
4. ბრძანება ძალაში შევიდეს შპს „რომპეტროლ საქართველოს“ მიერ ამ ბრძანების გაცნობისთანავე;
5. სკრინინგის გადაწყვეტილების გაცემიდან 5 დღის ვადაში გადაწყვეტილება განთავსდეს სამინისტროს ოფიციალურ ვებგვერდზე და ბორჯომის მუნიციპალიტეტის აღმასრულებელი ან/და წარმომადგენლობითი ორგანოს საინფორმაციო დაფაზე;
6. ბრძანება შეიძლება გასაჩივრდეს თბილისის საქალაქო სასამართლოს ადმინისტრაციულ საქმეთა კოლეგიაში (თბილისი, დ. აღმაშენებლის ხეივანი, მე-12 კმ. N6) მხარის მიერ მისი ოფიციალური წესით გაცნობის დღიდან ერთი თვის ვადაში.

ლევან დავითაშვილი



მინისტრი

13. დანართი 2 - მშენებლობის ნებართვის გაცემის ბრძანება და მშენებლობის ნებართვა

ს ა ქ ა რ თ ვ ე ლ ო

ბორჯომის მუნიციპალიტეტი

ბორჯომის მუნიციპალიტეტის მერია

ბრძანება N 02 2471

ქ. ბორჯომი 15/11/2018

**შ.პ.ს. „რომპეტროლი“-ს კუთვნილი ავტოგასამართი სადგურის მშენებლობის ნებართვის
გაცემის შესახებ**

საქართველოს ორგანული კანონის "ადგილობრივი თვითმმართველობის კოდექსი"-ს მე-16 მუხლის მე-2 პუნქტის "ნ" ქვეპუნქტის, "მშენებლობის ნებართვის გაცემის წესისა და სანებართვო პირობების შესახებ" საქართველოს მთავრობის 2009 წლის 24 მარტის #57 დადგენილების 36-ე მუხლის, 37-ე მუხლის პირველი პუნქტის "ზ" და "გ" ქვეპუნქტის, 53-მუხლის შესაბამისად

გ ბ რ ძ ა ნ ე ბ ა:

- შეთანხმდეს არქიტექტურული პროექტი და გაიცეს მშენებლობის ნებართვა, ქ. ბორჯომში, ვაშლოვანის დასახლების მიმდებარედ, შ.პ.ს. „რომპეტროლი“-ს კუთვნილ მიწის ნაკვეთზე, ავტოგასამართი სადგურის მშენებლობისათვის (საკადასტრო კოდი N64.22.08.011).
- ბრძანება ძალაშია ხელმოწერისთანავე;
- ბრძანება შეიძლება გასაჩივრდეს დაინტერესებული პირის მიერ ჩაბარებიდან ერთი თვის ვადაში ახალციხის რაიონულ სასამართლოში (ქ. ახალციხე მეზღლიშვილის ქ.#62).

საფუძველი: ბორჯომის მუნიციპალიტეტის მერიის 2018 წლის 12 სექტემბრის N02 1718 ბრძანება მიწის ნაკვეთის სამშენებლოდ გამოყენების პირობების დადგენის შესახებ, ქ. ბორჯომში სააკადის ქ.N2-ში მცხოვრები შოთა წიქარიშვილის (შ.პ.ს. „რომპეტროლი“-ს

2

მინდობილი პირი) 2018 წლის 23 ოქტომბრის N12203/02 განცხადება და წარმოდგენილი დოკუმენტები:

1. ავტოგასამართი სადგურის მშენებლობის პროექტი.
2. მშენებლობის ორგანიზების გრაფიკი.
3. მშენებლობის სანებართვო მოსაკრებლის გადახდის დამადასტურებელი დოკუმენტი.
4. საინფორმაციო დაფის ამსახველი ფოტო მასალა.
5. საქართველოს საავტომობილო გზების დეპარტამენტის 2018 წლის 11 აგვისტოს N2-03/9339 (შემოს. N9007/02 13.08.2018წ.) წერილი;
6. შსს საპატრულო პოლიციის დეპარტამენტის სამცხე-ჯავახეთის მთავარი სამმართველოს 2018 წლის 07 სექტემბრის N MLA 5 18 02183098 წერილი.
7. სსიპ „ტექნიკური სამშენებლო ზედამხედველობის სააგენტო“-ს 2018 წლის 29 აგვისტოს N04/1494 (შემოს. N9625/02 29.08.2018წ.) წერილი.
8. სსიპ „ტექნიკური სამშენებლო ზედამხედველობის სააგენტო“-ს 2018 წლის 09 ნოემბრის N04/2001 წერილი.
9. საქართველოს მთავრობის 2016 წლის 28 იანვრის N41 დადგენილების მოთხოვნებთან შესაბამისობის საექსპერტო დასკვნა.
10. კონსტრუქციული პროექტი.
11. კონსტრუქციული პროექტის საექსპერტო დასკვნა.
12. საინჟინრო-გეოლოგიური დასკვნა.
13. სს „ბორჯომიწყლები“-ს 2018 წლის 13 ნოემბრის NLT-70 109/1811 წერილი.
14. სსიპ „დაცული ტერიტორიების სააგენტო“-ს 2018 წლის 02 ნოემბრის N1853 წერილი.

ლევან ლაპარტია

მუნიციპალიტეტის მერი

სსიპ ბორჯომი წყლები
 სსიპ დაცული ტერიტორიების სააგენტო
 სს ბორჯომი წყლები
 სსიპ ტექნიკური სამშენებლო ზედამხედველობის სააგენტო

ბორჯომის მუნიციპალიტეტის მერია

მშენებლობის ნებართვა №191

ძალაშია 2019 წლის 15 ნოემბრამდე

დამკვეთი: „რომპეტროლი“ (საიდ. N204493002)
(წარმომადგენელი შოთა წიქარიშვილი, მცხ. ქ. ბორჯომი სააკაძის ქ.№2)

მშენებლობის ობიექტი: ავტოგასამართი სადგური
ქ. ბორჯომი, ვაშლოვანის დასახლების მიმდებარედ

მიწის ნაკვეთის რეგისტრაციის ნომერი: საკადასტრო კოდი N64.22.08.011

შენობა-ნაგებობის კლასი: IV კლასი

დამპროექტებული ორგანიზაცია: შ.პ.ს. „კერეკო“

პროექტი შეთანხმებულია: ბორჯომის მუნიციპალიტეტის მერიასთან
ქ. ბორჯომი მესხეთის ქ.№5

ბორჯომის მუნიციპალიტეტის მერიის 2018 წლის 12 სექტემბრის N02 1718 ბრძანება

ნებართვა ვაიჯა „მშენებლობის ნებართვის გაცემის წესისა და სანებართვო პირობების შესახებ“ საქართველოს მთავრობის 2009 წლის 24 მარტის №57 დადგენილებების 36-ე მუხლის, 37-ე მუხლის პირველი პუნქტის „ბ“ და „გ“ ქვეპუნქტის, 39-ე მუხლის მე-4 პუნქტის, 53-ე მუხლის, ბორჯომის მუნიციპალიტეტის მერიის 2018 წლის 15 ნოემბრის N02 2471 ბრძანების და შ.პ.ს. „რომპეტროლი“-ს წარმომადგენლის შოთა წიქარიშვილის 2018 წლის 23 ოქტომბრის N12203/02 განცხადების საფუძველზე.

მშენებლობის ნებართვის მფლობელი ვალდებულია შეასრულოს შემდეგი სანებართვო პირობები:

- ა) აწარმოოს მშენებლობა მშენებლობის ნებართვით განსაზღვრულ ვადებში;
- ბ) აწარმოოს მშენებლობა მიწის ნაკვეთის სამშენებლოდ გამოყენების პირობების ან/და განაშენიანების რეგულირების გეგმის მოთხოვნების დარღვევის გარეშე;
- გ) აწარმოოს მშენებლობა სამშენებლო დოკუმენტის დარღვევის გარეშე;
- დ) აწარმოოს მშენებლობა სამშენებლო რეგლამენტების მოთხოვნათა დაცვით;
- ე) სამშენებლო დოკუმენტით გათვალისწინებული მშენებლობის ყოველი ეტაპის დასრულების შემდეგ საქართველოს მთავრობის 2009 წლის 24 მარტის N57 დადგენილებით განსაზღვრული წესით შეადგინოს მშენებლობის ეტაპის დასრულების ოქმი;
- ვ) უზრუნველყოს ძირითადი კონსტრუქციული სისტემის, ინტერიერის საერთო ან და საზოგადოებრივი სარგებლობის ნაწილების, ლოკალური საერთო სარგებლობის საინჟინრო-კომუნალური ქსელების,

ექსტერიერისა და მიწის ნაკვეთის ტერიტორიის მოწყობის სამშენებლო სამუშაოების დასრულება;

ზ) მშენებლობის ნებართვის ვადის გასვლიდან წ თვის ვადაში ექსპლუატაციაში მიღებისათვის მომზადებული შენობა-ნაგებობა წარადგინოს უფლებამოსილ ორგანოში ექსპლუატაციაში მიღებისათვის;

თ) სამშენებლო სამუშაოების დაწყებამდე სამშენებლო მოედანზე იქონიოს სამშენებლო დოკუმენტის სათანადოდ დამონმებული ეგზემპლარი და საქართველოს მთავრობის 2009 წლის 24 მარტის N57 დადგენილებით 33-ე მუხლის მე-4 პუნქტით გათვალისწინებული დოკუმენტაცია პასუხისმგებელი პირის ხელმოწერით;

ი) უფლებამოსილი ადმინისტრაციული ორგანოს ან/და თანამდებობის პირის მოთხოვნისთანავე უზრუნველყოს საქართველოს მთავრობის 2009 წლის 24 მარტის N57 დადგენილებით 33-ე მუხლის მე-1 პუნქტით გათვალისწინებული დოკუმენტაციის გაცნობა.

კ) კანონმდებლობით დადგენილი სხვა მოთხოვნები.

ზემოაღნიშნული სანებართვო პირობების მოთხოვნების დარღვევისას ნებართვის მფლობელს დაეკისრება საქართველოს კანონით - პროდუქტის უსაფრთხოებისა და თავისუფალი მიმოქცევის კოდექსით გათვალისწინებული პასუხისმგებლობა.

2018 წლის 15 ნოემბერი

ბორჯომის მუნიციპალიტეტის
მერი



[Handwritten Signature]
ლევან ლიპარტია



14. დანართი 3 - ამონაწერი სამეწარმეო რეესტრიდან



საქართველოს იუსტიციის სამინისტრო
სსიპ საჯარო რეესტრის ეროვნული სააგენტო

**ამონაწერი მენარმეთა და არასამენარმეო
(არაკომერციული) იურიდიული პირების
რეესტრიდან**

განაცხადის რეგისტრაციის ნომერი, მომზადების თარიღი: B20005237, 20/01/2020 17:28:50

სუბიექტი

საფირმო სახელწოდება: შპს რომპეტროლ საქართველო
სამართლებრივი ფორმა: შეზღუდული პასუხისმგებლობის საზოგადოება
საიდენტიფიკაციო ნომერი: 204493002
რეგისტრაციის ნომერი, თარიღი: 1702/005; 05/12/2005
მარეგისტრირებული ორგანო: თბილისის საგადასახადო ინსპექცია
იურიდიული მისამართი: საქართველო, თბილისი, საბურთალოს რაიონი, გამრეკელის ქ., №19

დამატებითი ინფორმაცია:

ელ. ფოსტა: jojua.salome@rompetrol.com
 დამატებითი ინფორმაციის წამყვანი პასუხისმგებელი ინფორმაციის მომწოდებელი პირი.

რეორგანიზაციის ისტორია

რეორგანიზაციამდე არსებული სუბიექტი	ოპერაცია	რეორგანიზაციის შედეგად რეგისტრირებული სუბიექტი	თარიღი
შარში (233646560)	შერწყმა	შპს რომპეტროლ საქართველო (204493002)	29/03/2007
შპს ნ & ნ (205181355)	შერწყმა	შპს რომპეტროლ საქართველო (204493002)	29/03/2007

ინფორმაცია ლიკვიდაციის/ რეორგანიზაციის/ გადახდისუნარობის პროცესის მიმდინარეობის შესახებ

რეგისტრირებული არ არის

მმართველობის ორგანო

- დირექტორთა საბჭო

გენერალური დირექტორი/წვერი: ზამანბეკ მირზაიანოვ, 841204350012, N09935404
/ყაზახეთი/

წვერი: დიმიტრი პონომარევი, 12029211 /ყაზახეთი/

წვერი: შურატ ამირხანოვი, 10974602 /ყაზახეთი/

წვერი: ემილია ვოიჩულესკუ, RT N 669686 /რუმინეთი/

წვერი: ვლადისლავ რუსნაკი, RX N 969293 /რუმინეთი/

ხელმძღვანელობა/წარმომადგენლობა

- ფინანსური დირექტორი - მალიკ ტულეკოვი, 12092689 /ყაზახეთი/
- გენერალური დირექტორი - ზამანბეკ მირზაიანოვ, 841204350012, N09935404 /ყაზახეთი/

პარტნიორები

მესაკუთრე	წილი	წილის მმართველი
ქეიემჯი ინტერნეიშნალ ენ.ვი. (KMG International N.v.), 24297754, 808283662 /ნიდერლანდები/	100%	

ვალდებულება

რეგისტრირებული არ არის

ყადაღა/აკრძალვა

- აკრძალვა: **102016248076 02/08/2016 10:12:55**
შ.პ.ს. რომპეტროლ საქართველო ს/ნ 204493002
საგანი: უძრავი ნივთი: ქალაქი ფოთი, მოედანი სამეგრელო, **04.02.10.159**,
აკრძალვს უძრავი ქონების გასხვისება და სანივთო უფლებით დატვირთვა
საფუძველი: განჩინება, **N2/18160-16, 29.07.2016**, თბილისის საქალაქო
სასამართლოს სამოქალაქო საქმეთა კოლეგია
- აკრძალვა: **102017178700 22/05/2017 14:54:18**
შპს რომპეტროლ საქართველო ს/ნ 204493002
საგანი: უძრავი ნივთი: ქალაქი თბილისი, აეროპორტის ტერიტორიის ღობესა და
ლოჯინის ხევს შორის, (ნაკვ. **09/006**) / ქალაქი თბილისი, სამგორის რაიონი /
ქალაქი თბილისი, აეროპორტისა და ლოჯინის ხევს შორის, **01.19.26.010.020**,
აკრძალვს უძრავი ქონების გასხვისება და იპოთეკის უფლებით დატვირთვა.

საფუძველი: განჩინება, N2/18160-16, 18.05.2017, თბილისის საქალაქო
სასამართლოს სამოქალაქო საქმეთა კოლეგია

საგადასახადო გირავნობა/იპოთეკის უფლება

- საგადასახადო გირავნობა/იპოთეკა **102020010604 16/01/2020 11:42:26**

შპს შპს რომპეტროლ საქართველო ს/ნ 204493002

საგანი: მთელი ქონება, მთელი ქონება

საფუძველი: შეტყობინება, N094113, 16.01.2020, შემოსავლების სამსახური

მოდრავ ნივთებსა და არამატერიალურ ქონებრივ სიკეთეზე გირავნობა/ლიზინგის უფლება

რეგისტრირებული არ არის

მოვალეთა რეესტრი

რეგისტრირებული არ არის

- დოკუმენტის წამყვანობის გადაამოწმება შესაძლებელია საკარო რეესტრის ეროვნული სააგენტოს ოფიციალურ ვებ-გვერდზე www.napr.gov.ge;
- ამონაწერის მიღება შესაძლებელია ვებ-გვერდზე www.napr.gov.ge, ნებისმიერ ტერიტორიულ სარეგისტრაციო სამსახურში, იუსტიციის სახლებსა და სააგენტოს ავტორიზებულ პირებთან;
- ამონაწერში ტექნიკური ხარვეზის აღმოჩენის შემთხვევაში დაგვიკავშირდით: 2 405405 ან პირადად შევსეთ განაცხადი ვებ-გვერდზე;
- კონსულტაციის მიღება შესაძლებელია იუსტიციის სახლის ცხელ ხაზზე 2 405405;
- საჯარო რეესტრის თანამშრომელთა მხრიდან უკანონო ქმედების შემთხვევაში დაგვიკავშირდით ცხელ ხაზზე: 08 009 009 09
- თქვენთვის საინტერესო ნებისმიერ საკითხთან დაკავშირებით მოგვწერეთ ელ-ფოსტით: info@napr.gov.ge

15. დანართი 4 - მიწის ნაკვეთის ამონაწერი საჯარო რეესტრიდან



მ/ს (უბრალო ქონების საკადასტრო კოდი) **N 64.22.08.011**

ამონაწერი საჯარო რეესტრიდან

განცხადების რეგისტრაცია
N 902019965343 - 30/12/2019 17:01:00

მომზადების თარიღი
30/12/2019 17:44:26

საკუთრების განყოფილება

ზონა ბორჯომი	სექტორი სოფ. ქუჩების	კვარტალი	ნაკვეთი	ნაკვეთის საკუთრების ტიპი:საკუთრება ნაკვეთის დანიშნულება: არასასოფლო სამეურნეო დამუსტებელი ფართობი: 2400.00 კვ.მ. ნაკვეთის წინა ნომერი: 64.02.10.004;
64	22	08	011	შენიშვნა-ნაგებობის ჩამონათვილია:იქცეა N1(არასაცხოვრებელი) საერთო ფართი - 109.3 კვ.მ. N2(არასაცხოვრებელი), საერთო ფართი - 368.5 კვ.მ. N3(არასაცხოვრებელი)

მისამართი: რაიონი ბორჯომი , (უბმლოვანის დასახლების
, მიმდებარედ)

მესაკუთრის განყოფილება

განცხადების რეგისტრაცია : ნომერი 882017944975 , თარიღი 09/10/2017 10:36:38
უფლების რეგისტრაცია: თარიღი 11/10/2017

უფლების დამადასტურებელი დოკუმენტი:

- უძრავი ქონების ნასყიდობის ხელშეკრულება , დამოწმების თარიღი:09/10/2017 , საქართველოს იუსტიციის სამინისტროს საჯარო რეესტრის ეროვნული სააგენტო

მესაკუთრე:

შპს რომბეგროლ საქართველო , ID ნომერი:204493002

მესაკუთრე:

შპს რომბეგროლ საქართველო

აღწერა:

საბაღისაბადო გირაუნობა:

რეგისტრირებული არ არის

იპოთეკა
ვაღდებულება

ვაღდლა/აკრძალვა:

რეგისტრირებული არ არის

მოვალეობა რეესტრიდან:

რეგისტრირებული არ არის

ფიზიკური პირის მიერ 2 წლამდე ვადაში საკუთრებაში არსებული მატერიალური აქტივის რეალიზაციისას, აგრეთვე საგადასახადო წლის განმავლობაში 1000 ლარის ან მეტი ვალდებულების ქონების საბუქრობა მიღებისას სამეცხოვრო გადასახადი გადახდას ვალდებულია საინფორმაციო წლის მიმდევრო წლის 1 აპრილამდე, რის შესახებაც აღნიშნული ფიზიკური პირი იმავე ვადაში წარუდგინს დეკლარაციას საგადასახადო ორგანოს. აღნიშნული ვალდებულების შეკრულებლობა წარმოადგენს საგადასახადო სამართალდარღვევას, რაც იწვევს პის უპისიყებლობის საქართველოს საგადასახადო კოდექსის XVIII თავის მხვეეთ.

- დოკუმენტის ხელყოლისის გადამწმება შესადლებელია საჯარო რეესტრის ეროვნული სააგენტოს ოფიციალურ ვებ-გვერდზე www.napr.gov.ge;
- ამონაწერის მიღება შესადლებელია ვებ-გვერდზე www.napr.gov.ge, ნებისმიერ ტერიტორიულ ხარვესტრაციო სამსახურში, იუსტიციის ხელუება და სააგენტოს აუტორიზირებულ პარეობაში;
- ამონაწერში გეგნიკური ხარვეების აღმოსენის შესახვევაში დავდი კავმარდიო: 2 405405 ან პარადელ შეიფეთი განაცხადი ვებ-გვერდზე;
- კონსულტაციის მიღება შესადლებელია იუსტიციის ხელის ცხელ ხაზზე 2 405405;
- საჯარო რეესტრის თანამსრომელია მხრადან უკანონო ქმელების შესახვევაში დავდი კავმარდიო ცხელ ხაზზე: 08 009 009 09
- თქვენიეთის საინტერესო ნებისსიურ სა კთხიანი დავ კავმარებთ მოგვეწერეთ ელ-ფოსტით: info@napr.gov.ge

16. დანართი 5 - დაცული ტერიტორიების სააგენტოს წერილი

საჯარო სამართლის იურიდიული პირი
დაცული ტერიტორიების სააგენტო



LEGAL ENTITY UNDER PUBLIC LAW
AGENCY OF PROTECTED AREAS

გაუფრეს ქ. № 0114 თბილისი / საქართველო ტელ + 99 5 32 275 23 53 / ელ ფოსტა daculdb@gmail.com
6 GULIUA STREET / TBILISI / GEORGIA 0114 TEL. +99 5 32 275 23 53 / E-MAIL. daculdb@gmail.com

N 1853



02/11/2018

1853-0-2-201811021548

შპს „რომპეტროლის“ მინდობილ პირს
ბატონ შოთა წიქარიშვილს

ბატონო შოთა,

დაცული ტერიტორიების სააგენტომ განიხილა თქვენი განცხადება, რომელიც ეხება შპს „რომპეტროლ საქართველოს“ საკუთრებაში არსებულ ნაკვეთზე (ს/კ 64.22.08.011) ბენზინგასამართი სადგურის მშენებლობის საკითხს.



წარმოდგენილი ნაკვეთის შესწავლის შედეგად დადგინდა, რომ იგი (ს/კ 64.22.08.011) არ მდებარეობს ბორჯომ-ხარაგაულის ეროვნული პარკის საზღვრებში, მაგრამ უშუალოდ ემიჯნება ეროვნული პარკის ტერიტორიას, გამომდინარე აღნიშნულიდან მიზანშეწონილად მიგვაჩნია მაქსიმალურად იქნას დაცული უსაფრთხოების ზომები, რათა თავიდან იქნას აცილებული ხანძრის რისკები, ნავთობის დაღვრის, ტოქსიკური ნივთიერებების გაფრქვევის და დაზიანებულების შემთხვევები, ასევე გასათვალისწინებელია, რომ მშენებლობის პროცესში არ უნდა მოხდეს ეროვნული პარკისა და მიმდებარე ტერიტორიის დაზიანება საშენებლო მასალით.

პატივისცემით,

ვალერიან მჭედლიძე

თავმჯდომარე

17. დანართი 6 - ორ განზომილებიანი რეზერვუარის პასპორტი

	
<p>http://krapt.com.ua</p> <p><i>11508, Украина, Житомирская обл., г. Коростень, ул. Чапаева, 3</i> <i>тел. +380 4142, 4-33-94, 9-61-60, +380677175951, факс 9-63-06</i> <i>e-mail: krapt@mail.ua, krapt.ua@gmail.com</i> <i>Viber- +38067 7175951; +38067 6087054</i> <i>http://krapt-ua.com, http://krapt.all.biz</i> <i>Skaype- krapt.com.ua</i></p>	
<p>ПАСПОРТ</p> <p>Резервуар V=60м³</p> <p>ПОДЗЕМНЫЙ ДВУСТЕННЫЙ</p> <p>ДВУХСЕКЦИОННЫЙ (30+30)</p> <p>Заказ 61399</p> <p>Заводской №2</p>	
<p>г.Коростень 2018г.</p>	

8. Свидетельство о приемке

Резервуар V=60 м³ подземный двустенный двухсекционный (30+30), заводской номер №2, изготовлен в соответствие с рабочей документацией 61399-00.000 СБ, СОУ МПП 71120-217:2009, ГОСТ 17032-71, ДСТУ Б.В.2.6-75.2008 и СНиП Ш-18-75 (раздел 1).

Межстенное пространство резервуара испытано на прочность и герметичность давлением воздуха P=0,3 кгс/см².

Резервуар признан годным для эксплуатации.

Главный инженер

Васянович А.П.

Начальник ОТК

Селюк В.А.



(Handwritten signatures and a blue triangular stamp with the text '39 ОТК майстер')

Дата: декабрь 2018г.

9. Гарантийные обязательства

9.1. Завод-изготовитель гарантирует соответствие резервуара требованиям технической документации ГОСТ 17032-71, ДСТУ Б.В.2.6-75.2008 и СНиП Ш-18-75 (раздел 1).

9.2. Гарантийный срок эксплуатации 18 месяцев со дня ввода резервуара в эксплуатацию, но не более 24 месяцев со дня отгрузки потребителю при соблюдении потребителем условий транспортирования, хранения, монтажа и эксплуатации.

					61399-00.000 ПС	Лист
Изм.	Лист	№ докум.	Подпись	Да-		8

Внимание!

Закачка инертного газа при разгерметизации защитного кожуха (рубашки) резервуара должна осуществляться через редуктор. Давление не должно превышать $P=0,3 \text{ кгс/см}^2$. Превышение давления способствует изменению геометрии внутренней емкости, выхода из строя всего резервуара. Пределы измерения манометра для проверки давления должны быть $0 - 0,6 \text{ кгс/см}^2$.

5.16.С целью исключения попадания нефтепродуктов в грунт, предусматривается осуществление периодического контроля герметичности резервуара путем проведения ежемесячных испытаний на герметичность пространства между стенками резервуара с использованием воздуха.

6. Указания по установке и монтажу

6.1.Установка резервуара на месте эксплуатации осуществляется согласно проекту, разработанному и утвержденному в установленном порядке, в котором должны быть отражены требования СНиП а также мероприятия по технике безопасности, указанные в п.5 настоящего паспорта.

6.2.Перед монтажом резервуара должна быть выполнена строительная часть проекта.

6.3.Расстояние от резервуара до гражданских, жилых, промышленных строений, транспортных и инженерных коммуникаций принимается по нормам ДБН В .2.2-58.1-94.

6.4.При установлении резервуара необходимо обеспечить горизонтальное положение плоскостей фланцев горловин относительно уровня площадки.

6.5.Конструкция резервуаров предусматривает подземное установление в сухих и мокрых грунтах.

6.6.Установка резервуара на фундаментную конструкцию производится после выполнения работ по изоляции наружных и внутренних поверхностей резервуара.

6.7.Резервуар укладывается на песчаную подушку, которая насыпается на профилированное дно приямка или укладывается на бетонную подушку на ложементы. Минимальная толщина слоя песка - 200 мм. Центральный угол охвата резервуара песчаной подушкой составляет 90° . При

					61399-00.000 ПС	Лист
Изм.	Лист	№ докум.	Подпись	Да-		6

- «Правила устройства электроустановок ПУЭ-87».
 - «Инструкция по устройству молниезащиты зданий и сооружений»
 РД 34.21.122-87.

5.3.К обслуживанию резервуара допускаются лица, которые ознакомлены с его паспортом, прошли инструктаж по технике безопасности, пожаро - и взрыво- безопасности, промышленной санитарии, знакомы с приемами оказания первой медицинской помощи и допущены к самостоятельной работе в установленном порядке.

5.4.Лица, моложе 18 лет, к обслуживанию резервуара не допускаются.

5.5.Повторный инструктаж и контрольная проверка знаний по технике безопасности, пожаро- и взрывобезопасности, промышленной санитарии проводятся не реже одного раза в квартал с соответствующей записью в журнал.

5.6.Резервуар после установки должен быть заземлен согласно инструкции РД 34.21.122-87.

5.7.Заземление резервуара подлежит периодическому осмотру. Замеры сопротивления устройства заземления проводятся не реже одного раза в год. Сопротивление устройств заземления должно быть не более 4 Ом.

5.8.Место установления резервуара должно быть оборудовано готовыми к немедленному использованию средствами тушения пожара по ТУ 220 УССР-99-78.

5.9.Вблизи резервуара запрещается пользоваться открытым огнем. Для освещения необходимо пользоваться электролампами с низким безопасным напряжением.

5.10.При выполнении работ в резервуаре одним работником, другой должен наблюдать за работой, находясь снаружи.

5.11.При работе с нефтепродуктами и другими токсичными веществами необходимо пользоваться индивидуальными средствами защиты в соответствии с типовыми отраслевыми нормами.

5.12.В процессе приема продуктов хранения, взятия проб, слива осадка из резервуара оператор обязан находиться с наветренной стороны.

5.13.Запрещается принимать продукты и сливать огнеопасные жидкости во время грозы и других атмосферных явлений.

5.14.Отстойные воды и грязь необходимо собирать в специальные емкости и вывозить на очистительные сооружения или места захоронения, согласованные с природоохранными органами.

5.15.После выполнения ремонтных работ провести контрольные испытания резервуара на герметичность.

					61399-00.000 ПС	Лист
Изм.	Лист	№ докум.	Подпись	Да-		5

2.2. Габаритные размеры резервуара приведены в табл.2

Таблица 2

Тип днища		Конические
Номинальная вместимость, м ³		60 (30+30)
Толщина обечайки резервуара, мм ±0,1		4
Толщина обечайки защитного кожуха резервуара, мм ±0,1		3
Масса, кг ±0,1		6710
Габаритные размеры, мм	Д	2450
	Н	3590±10
	Л	13390±20

3. Комплектность

В комплект поставки входит резервуар, укомплектованный согласно спецификации чертежа общего вида резервуара.

4. Градуировка резервуара

Градуировка резервуара выполняется согласно ГОСТ 8.346-79 после монтажа резервуара на месте эксплуатации.

5. Указание мер безопасности и охрана окружающей среды.

5.1. Резервуар допускается к эксплуатации только после полного окончания пусконаладочных работ.

5.2. Эксплуатация резервуара осуществляется в соответствии с требованиями документов:

- «Правила по технике безопасности и промышленной санитарии при эксплуатации нефтебаз и автозаправочных станций». Утверждены Госкомнефтепродуктом СССР 16.11.87г.

					61399-00.000 ПС	Лист
Изм.	Лист	№ докум.	Подпись	Дата		4

1. Устройство и назначение резервуара

1.1. Резервуар стальной горизонтальный подземный двустенный двухсекционный, емкостью 60 м^3 (30+30), см. чертеж общего вида 61399-00.000СБ, состоит из: резервуара, защитного резервуара, подколодезников, технологических люков, патрубков согласно таблицы штуцеров на общем виде.

1.2. Резервуар цилиндрической формы, изготовлен согласно СОУ МПП 71120-217:2009, ГОСТ 17032-71, ДСТУ Б.В.2.6-75.2008 и СНиП Ш-18-75 (раздел 1). Резервуар предназначен для подземного хранения нефтепродуктов плотностью до 10 кН/м^3 в интервале температур от $-20 \text{ }^\circ\text{C}$ до $+40 \text{ }^\circ\text{C}$ и имеет 2 люка: Ду=800, закрытые технологическими крышками.

1.3. Установка резервуара по месту эксплуатации должна выполняться согласно утверждённому проекту.

1.4. Тип климатического исполнения резервуара по ГОСТ 15140-69, категория 1.

Резервуар может быть использован как емкость для хранения огнеопасных жидкостей и нефтепродуктов на складах нефтепродуктов, автозаправочных станциях.

2. Техническая характеристика

2.1 Техническая характеристика см. табл. 1

Таблица 1

Метод наполнения	Свободное истечение или насосом автоцистерны
Температура воздуха в районе эксплуатации резервуара, $^\circ\text{C}$	От -20 до $+40$
Рабочее давление в корпусе, кгс/см^2 (МПа)	налив
Рабочее давление в рубашке, кгс/см^2 (МПа)	0,2 (0,02)
Вакуум метрическое давление в резервуаре, кгс/см^2 (МПа)	0,1 (0,01)
Зона класса взрывоопасности по ПУЭ	В-1г
Сейсмичность, не более, балл	6
Допускаемое падение давления инертного газа в межстенном пространстве в сутки не более, кгс/см^2 (МПа)	0,01 (0,001)

					61399-00.000 ПС	Лист
Изм.	Лист	№ докум.	Подпись	Дата		3

Содержание

1. Устройство и назначение резервуара.....	3
2. Техническая характеристика.....	3
3. Комплектность.....	4
4. Градуировка резервуара.....	4
5. Указание мер безопасности и охрана окружающей среды	5
6. Указания по установке и монтажу.....	7
7. Подготовка резервуара к работе	7
8. Свидетельство о приемке	8
9. Гарантийные обязательства.....	8

Приложения:

1. Спецификация 61399-00.000 СП
2. Общий вид резервуара 61399-00.000 СБ

					61399-00.000 ПС		
<i>Изм.</i>	<i>Лист</i>	<i>№ докум.</i>	<i>Подпись</i>	<i>Дата</i>			
<i>Разраб.</i>		Павловская			Резервуар V=60 м3 подземный двустенный двухсекционный (30+30)		
<i>Провер.</i>		Гельман					
						2	8
<i>Утверд.</i>					ПАО «Крафт»		



Основными приоритетами в работе нашего предприятия являются постоянное совершенствование технологий и обновление производственного оборудования, расширение номенклатуры выпускаемой продукции, обеспечение высокого уровня качества

ПО ДОСТУПНЫМ ЦЕНАМ

ИЗГОТАВЛИВАЕМ И РЕАЛИЗУЕМ:

- * краны козловые грузоподъемностью 5-20 т, кран-балки
- * одностенные и двустенные резервуары для ГСМ
- * резервуары для сжиженных углеводородных газов, наземные, подземные об'ємом до 100 куб.м
- * автоцистерны для сжиженных газов
- * реакторы, дисольверы, смесители, шлюзовые питатели по каталогу и техническому заданию заказчика
- * аппараты по каталогу Северодонецкого НИИХиммаша
- * водонапорные башни Рожновского
- * теплообменное оборудование, компенсаторы
- * воздухохоборники для поршневых компрессоров
- * нестандартное оборудование по чертежам заказчика

Разрешение на применение оборудования повышенной безопасности выданы Управлением Госгорнадзора в Житомирской области.

Оказываем услуги по доставке продукции, в т.ч. негабаритных размеров

контактные тел: (04142)4-33-94,9-61-60, факс: 96-3-06, 067 7175951, 067 6087054

E-mail: krapr@mail.ua



Подробнее на официальном сайте: <http://krapr.com.ua>



Подробнее на сайте: <http://krapr.all.biz>

Ведомость комплектности поставки								
№ п.п.	Обозначение	Наименование	Кол	Габаритные размеры, мм	Масса		№ упак. места	Прим
					брутто	нетто		
1	2	3	4	5	6	7	8	
1	61399-00.000.СБ	Резервуар V=60м³ подземный двустенный двухсекционный (30+30) без технологических патрубков на транспортировочных опорах	1	13390x2450x2600			1/3	
2		Упаковка:	2	2680x300x300			2/3,3/3	Транспорт.
	61399-05.000.СБ	Заборная горловина	3					увязка
	61399-06.000.СБ	Заливная линия	1					стрелы
	61399-07.000.СБ	Дыхательная линия	1					пленкой
	61399-08.000.СБ	Замерная линия	1					
	61399-09.000.СБ	Для установки уровнемера	1					
	61399-00.003	Прокладка ф130x90	2					
	61399-00.002	Прокладка ф90x80	5					
		Всего:			7020	6840		
61399-00.000 ВКП								
Изм	Лист	№ докум	Дата	Резервуар V=60м подземный двустенный двухсекционный (30+30)		Литера	Лист	Листов
Разраб.	Левченко						1	2
Пров.	Гельман					ПАО «КРАПТ»		
Н. контр.								

24432032012 (standartovna / 02.191) Page / Sheet 1 / Sheet / Sheet 1
 Публічне акціонерне товариство "Інтегрований завод сталевих виробів "Інтернаціонал"
 Public Joint Stock Company "Integrated Iron and Steel Works "Zaporiizhstal"
 UKRAINE 5008 Zaporizhzhia 72, Yuzhne Shosse
 Тел. +38 (061) 213-18-58

Сторінка 60088 (Договірне №/Contract No. 72)
 Тел. +38 (061) 213-18-58
СЕРТИФИКАТ КАЧЕСТВА / QUALITY CERTIFICATE № 512681 от / date 25.03.2017
 Договорний номер № / Manufacturer's work order: 2017 972000-0421
 Номер № / Contract: 504420/12/16/32036829/2
 от / date 22.12.2016

Вантаж № / Freight car: 53451613
 Тип упаковки / Type of packages: пакети / packs
 Кількість штук: 10
 Назначення і код товару / Description and code of goods: ДСТУ 2834-94(ГОСТ 16523-97)
 97200 Прокат г/к тов.листової из углеродистой стали обыкновенного качества ТУ У 14-16-164-2000
 ДСТУ 2651:2005(ГОСТ 380-2005)

Результаты испытаний / Result of trial

№ п/п No	№ партии Batch No	№ партии Batch No	Марка Grade	Классификация Classification	Группа прочности Group of strength	Размеры, мм Dimensions, mm			Кол-во штук No of goods	Кол-во пакетов No of packs	Масса, т Mass, tons	
						Толщина Thickness	Ширина Width	Длина Length				
1	627203	22740-14	C120L	5	063000	3,00	1500	6000	36	1	7,870	
2	627203	22740-15	C120L	5	063000	3,00	1500	6000	35	1	7,550	
3	627203	22740-16	C120L	5	063000	3,00	1500	6000	33	1	6,855	
4	627203	22740-17	C120L	5	063000	3,00	1500	6000	31	1	6,645	
5	627203	22740-18	C120L	5	063000	3,00	1500	6000	31	1	6,680	
6	627203	22740-19	C120L	5	063000	3,00	1500	6000	30	1	6,670	
7	627203	22740-19	C120L	5	063000	3,00	1500	6000	1	2	0,215	
8	627203	22740-19	C120L	5	063000	3,00	1500	6000	33	1	7,685	
9	627203	22740-19	C120L	5	063000	3,00	1500	6000	2	2	0,438	
10	627203	22740-20	C120L	5	063000	3,00	1500	6000	17	1	3,755	
11	627203	22740-21	C120L	5	063000	3,00	1500	6000	18	1	3,995	
	627203	22740-22	C120L	5	063000	3,00	1500	6000	31	1	6,670	
									Итого:		64,430	63,980



Ця заявка є результатом перевірки якості товару, що проводиться відповідно до вимог ДСТУ 2651:2005(ГОСТ 380-2005) та інших нормативних документів України. Якість товару, що відповідає вимогам, зазначеним у таблиці, є гарантованою. Ця заявка є результатом перевірки якості товару, що проводиться відповідно до вимог ДСТУ 2651:2005(ГОСТ 380-2005) та інших нормативних документів України. Якість товару, що відповідає вимогам, зазначеним у таблиці, є гарантованою.
 It is hereby certified that the quality of goods mentioned in the shipping document is in conformity with the standards as the Ukraine specifications and products are certified.

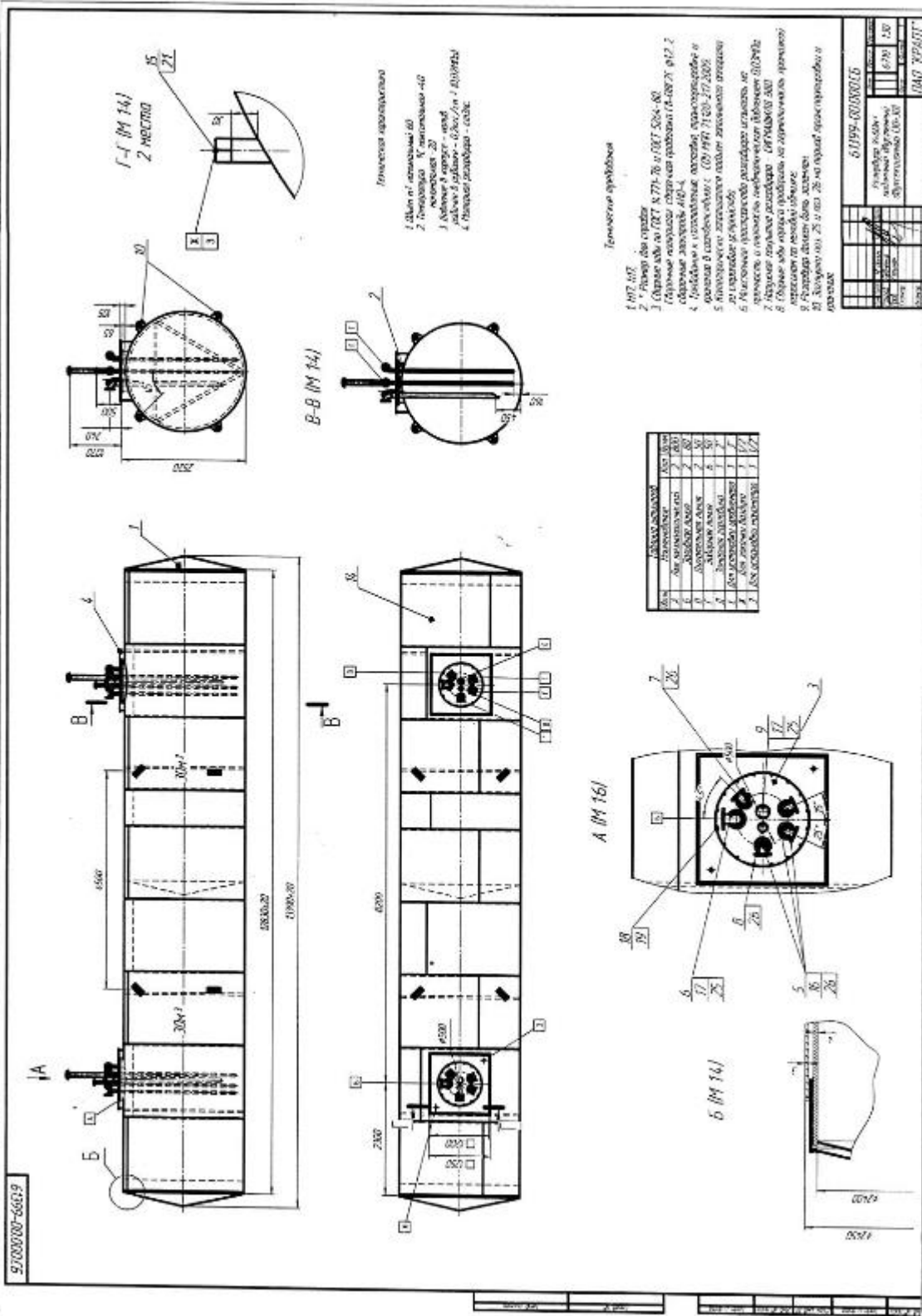



9.7000007-66019

Исполнитель	№ документа	Дата	Лист

Формат	Зона	Лист	Обозначение	Наименование	Кол	Примечание
<i>Документация</i>						
A1			61399-00.000.СБ	Сборочный чертеж		
A4			61399-00.000.ПС	Паспорт		
<i>Сборочные единицы</i>						
A3	1		61399-01.000.СБ	Корпус	1	
A3	2		61399-02.000.СБ	Люк Ду800	2	
A3	3		61399-03.000.СБ	Крышка люка Ду800	2	
A3	4		61399-04.000.СБ	Нижняя часть колодца	2	
A3	5		61399-05.000.СБ	Заборная горловина	6	
A3	6		61399-06.000.СБ	Заливная линия	2	
A3	7		61399-07.000.СБ	Дыхательная линия	2	
A3	8		61399-08.000.СБ	Замерная линия	2	
A3	9		61399-09.000.СБ	Для установки уравнимера	2	
A4	10		61368-01500.СБ	Ухо страховочное	8	
<i>Детали</i>						
B4	14		61399-00.001	Обечайка рубашки, Днар.=2450 H=12730мм, Lразв.=7683мм, лист 3мм, ст3пс	1	
A4	15		61328-00.011	Ниппель G 1/2	2	
B4	16		61399-00.002	Прокладка ф90х60 резина МБС-4, ГОСТ 7338-90	10	
B4	17		61399-00.003	Прокладка ф130х90 резина МБС-4, ГОСТ 7338-90	4	
61399-00.000.СП						
Изм	Лист	№ док-м	Изд	Лист		
Разраб	Левченко				Лист	Листов
Проб	Гельман				1	2
Н.контр.						
Утв.						
Резервуар V=60м ³ подземный двустенный двухсекционный (30+30)					ПАО "КРАПТ"	
Копировал					Формат А4	

18. დანართი 7 - სამ განზომილებიანი რეზერვუარის პასპორტი

  KRAPT
http://krapt.com.ua
<p>11508, Украина, Житомирская обл., г. Коростень, ул. Чапаева, 3 тел. +380 4142, 4-33-94, 9-61-60, +380677175951, факс 9-63-06 e-mail: krapt@mall.ua, krapt.ua@gmail.com Viber- +38067 7175951; +38067 6087054 http://krapt-ua.com, http://krapt.all.biz Skype- krapt.com.ua</p>
<h1>ПАСПОРТ</h1>
<h2>Резервуар V=60м³</h2>
<h3>ПОДЗЕМНЫЙ ДВУСТЕННЫЙ</h3>
<h3>ТРЕХСЕКЦИОННЫЙ (25+25+10)</h3>
<p>Заказ 61400 Заводской №2</p>
<p>г.Коростень 2018г.</p>

Содержание

1. Устройство и назначение резервуара.....	3
2. Техническая характеристика.....	3
3. Комплектность.....	4
4. Градуировка резервуара.....	4
5. Указание мер безопасности и охрана окружающей среды	5
6. Указания по установке и монтажу.....	7
7. Подготовка резервуара к работе	7
8. Свидетельство о приемке	8
9. Гарантийные обязательства.....	8

Приложения:

1. Спецификация 61400-00.000 СП
2. Общий вид резервуара 61400-00.000 СБ

61400-00.000 ПС								
Изм.	Лист	№ докум.	Подпись	Дата	Резервуар V=60 м3 подземный двустенный трёхсекционный (25+25+10)	Лит.	Лист	Листов
Разраб.		Павловская					2	8
Провер.		Гельман				ПАО «Крафт»		
Утверд.								

Внимание!

Закачка инертного газа при разгерметизации защитного кожуха (рубашки) резервуара должна осуществляться через редуктор. Давление не должно превышать $P=0,3 \text{ кгс/см}^2$. Превышение давления способствует изменению геометрии внутренней емкости, выхода из строя всего резервуара. Пределы измерения манометра для проверки давления должны быть $0 - 0,6 \text{ кгс/см}^2$.

5.16.С целью исключения попадания нефтепродуктов в грунт, предусматривается осуществление периодического контроля герметичности резервуара путем проведения ежемесячных испытаний на герметичность пространства между стенками резервуара с использованием воздуха.

6. Указания по установке и монтажу

6.1.Установка резервуара на месте эксплуатации осуществляется согласно проекту, разработанному и утвержденному в установленном порядке, в котором должны быть отражены требования СНиП а также мероприятия по технике безопасности, указанные в п.5 настоящего паспорта.

6.2.Перед монтажом резервуара должна быть выполнена строительная часть проекта.

6.3.Расстояние от резервуара до гражданских, жилых, промышленных строений, транспортных и инженерных коммуникаций принимается по нормам ДБН В .2.2-58.1-94.

6.4.При установлении резервуара необходимо обеспечить горизонтальное положение плоскостей фланцев горловин относительно уровня площадки.

6.5.Конструкция резервуаров предусматривает подземное установление в сухих и мокрых грунтах.

6.6.Установка резервуара на фундаментную конструкцию производится после выполнения работ по изоляции наружных и внутренних поверхностей резервуара.

6.7.Резервуар укладывается на песчаную подушку, которая насыпается на профилированное дно приямка или укладывается на бетонную подушку на ложементы. Минимальная толщина слоя песка - 200 мм. Центральный угол охвата резервуара песчаной подушкой составляет 90° . При

					61400-00.000 ПС	Лист
						6
Изм.	Лист	№ докум.	Подпись	Дв-		

«Правила устройства электроустановок ПУЭ-87».
«Инструкция по устройству молниезащиты зданий и сооружений»
РД 34.21.122-87.

5.3. К обслуживанию резервуара допускаются лица, которые ознакомлены с его паспортом, прошли инструктаж по технике безопасности, пожаро- и взрыво- безопасности, промышленной санитарии, знакомы с приемами оказания первой медицинской помощи и допущены к самостоятельной работе в установленном порядке.

5.4. Лица, моложе 18 лет, к обслуживанию резервуара не допускаются.

5.5. Повторный инструктаж и контрольная проверка знаний по технике безопасности, пожаро- и взрывобезопасности, промышленной санитарии проводятся не реже одного раза в квартал с соответствующей записью в журнал.

5.6. Резервуар после установки должен быть заземлен согласно инструкции РД 34.21.122-87.

5.7. Заземление резервуара подлежит периодическому осмотру. Замеры сопротивления устройства заземления проводятся не реже одного раза в год. Сопротивление устройств заземления должно быть не более 4 Ом.

5.8. Место установления резервуара должно быть оборудовано готовыми к немедленному использованию средствами тушения пожара по ТУ 220 УССР-99-78.

5.9. Вблизи резервуара запрещается пользоваться открытым огнем. Для освещения необходимо пользоваться электролампами с низким безопасным напряжением.

5.10. При выполнении работ в резервуаре одним работником, другой должен наблюдать за работой, находясь снаружи.

5.11. При работе с нефтепродуктами и другими токсичными веществами необходимо пользоваться индивидуальными средствами защиты в соответствии с типовыми отраслевыми нормами.

5.12. В процессе приема продуктов хранения, взятия проб, слива осадка из резервуара оператор обязан находиться с наветренной стороны.

5.13. Запрещается принимать продукты и сливать огнеопасные жидкости во время грозы и других атмосферных явлений.

5.14. Отстойные воды и грязь необходимо собирать в специальные емкости и вывозить на очистительные сооружения или места захоронения, согласованные с природоохранными органами.

5.15. После выполнения ремонтных работ провести контрольные испытания резервуара на герметичность.

						Лис
					61400-00.000 ПС	5
Изм.	Лис	№ докум.	Подпись	Дв-		

2.2. Габаритные размеры резервуара приведены в табл.2

Таблица 2

Тип днища		Конические
Номинальная вместимость, м ³		60 (25+25+10)
Толщина обечайки резервуара, мм ±0,1		4
Толщина обечайки защитного кожуха резервуара, мм ±0,1		3
Масса, кг ±0,1		6980
Габаритные размеры, мм	Д	2450
	Н	3590±10
	Л	13390±20

3. Комплектность

В комплект поставки входит резервуар, укомплектованный согласно спецификации чертежа общего вида резервуара.

4. Градуировка резервуара

Градуировка резервуара выполняется согласно ГОСТ 8.346-79 после монтажа резервуара на месте эксплуатации.

5. Указание мер безопасности и охрана окружающей среды.

5.1. Резервуар допускается к эксплуатации только после полного окончания пусконаладочных работ.

5.2. Эксплуатация резервуара осуществляется в соответствии с требованиями документов:

- «Правила по технике безопасности и промышленной санитарии при эксплуатации нефтебаз и автозаправочных станций». Утверждены Госкомнефтепродуктом СССР 16.11.87г.

					61400-00.000 ПС	Лист
Изм.	Лист	№ докум.	Подпись	Дата		4

1. Устройство и назначение резервуара

1.1. Резервуар стальной горизонтальный подземный двустенный трехсекционный, емкостью 60 м³ (25+25+10), см. чертеж общего вида 61400-00.000СБ, состоит из: резервуара, защитного резервуара, подколледзников, технологических люков, патрубков согласно таблицы штуцеров на общем виде.

1.2. Резервуар цилиндрической формы, изготовлен согласно СОУ МПП 71120-217:2009, ГОСТ 17032-71, ДСТУ Б.В.2.6-75.2008 и СНиП Ш-18-75 (раздел 1). Резервуар предназначен для подземного хранения нефтепродуктов плотностью до 10 кН/м³ в интервале температур от -20 °С до +40 °С и имеет 3 люка: Ду=800, закрытые технологическими крышками.

1.3. Установка резервуара по месту эксплуатации должна выполняться согласно утверждённому проекту.

1.4. Тип климатического исполнения резервуара по ГОСТ 15140-69, категория 1.

Резервуар может быть использован как емкость для хранения огнеопасных жидкостей и нефтепродуктов на складах нефтепродуктов, автозаправочных станциях.

2. Техническая характеристика

2.1 Техническая характеристика см. табл. 1

Таблица 1

Метод наполнения	Свободное истечение или насосом автоцистерны
Температура воздуха в районе эксплуатации резервуара, °С	От -20 до +40
Рабочее давление в корпусе, кгс/см ² (МПа)	налив
Рабочее давление в рубашке, кгс/см ² (МПа)	0,2 (0,02)
Вакуум метрическое давление в резервуаре, кгс/см ² (МПа)	0,1 (0,01)
Зона класса взрывоопасности по ПУЭ	В-1г
Сейсмичность, не более, балл	6
Допускаемое падение давления инертного газа в межстенном пространстве в сутки не более, кгс/см ² (МПа)	0,01 (0,001)

					61400-00.000 ПС	Лист
Изм.	Лист	№ докум.	Подпись	Дата		3

резервуары.

6.8. Перед засыпкой котлована необходимо произвести испытание установленного резервуара на прочность и герметичность пневматическим давлением не более $P=0,2 \text{ кгс/см}^2$ (0,02 МПа). Давление создается путем подачи воздуха через штуцер «Б». Контроль давления производится по манометру ГОСТ 2405-88 (0,1 МПа), установленному на штуцер «В» (см. чертеж общего вида). Место нагнетания воздуха должно быть оборудовано запорной арматурой и манометром ГОСТ 2405-88 (0,1 МПа), для экстренного отключения подачи воздуха при достижении давления $P=0,3 \text{ кгс/см}^2$.

Резервуар считается выдержавшим испытания, если в процессе испытаний не наблюдалось падения давления на контрольном манометре в течение 5 мин.

6.9. Засыпка котлована после испытания резервуара на прочность и герметичность выполняется с послойным уплотнением. В случае если местный грунт засолен, пучинистый или набухающий, для засыпки следует применять привозной грунт. Для грунтов основания со слабой фильтрацией для засыпки следует применять глинистые (нефильтрующие) грунты.

6.10. Над устанавливаемым под землей резервуаром не допускаются какие-либо дополнительные нагрузки, кроме собственного веса грунта, которым его засыпано.

6.11. Площадка, на которой установлен резервуар, должна быть отгорожена бортиком высотой не меньше 200 мм.

7. Подготовка резервуара к работе

После монтажа, перед введением в эксплуатацию, резервуар должен быть принятый специальной приемной комиссией с составлением соответствующего акта.

					61400-00.000 ПС	Лист
						7
Изм.	Лист	№ докум.	Подпись	Дата		

8. Свидетельство о приемке

Резервуар $V=60 \text{ м}^3$ подземный двустенный трехсекционный (25+25+10), заводской номер №2, изготовлен в соответствии с рабочей документацией 61400-00.000 СБ, СОУ МПП 71120-217:2009, ГОСТ 17032-71, ДСТУ Б.В.2.6-75.2008 и СНиП III-18-75 (раздел 1).

Межстенное пространство резервуара испытано на прочность и герметичность давлением воздуха $P=0,3 \text{ кгс/см}^2$.

Резервуар признан годным для эксплуатации.

Главный инженер



(Handwritten signature)
(Handwritten signature)
 39
 ВТК
 МАЙСТЕР

Васянович А.П.

Селюк В.А.

Дата: декабрь 2018г.

9. Гарантийные обязательства

9.1. Завод-изготовитель гарантирует соответствие резервуара требованиям технической документации ГОСТ 17032-71, ДСТУ Б.В.2.6-75.2008 и СНиП III-18-75 (раздел 1).

9.2. Гарантийный срок эксплуатации 18 месяцев со дня ввода резервуара в эксплуатацию, но не более 24 месяцев со дня отгрузки потребителю при соблюдении потребителем условий транспортирования, хранения, монтажа и эксплуатации.

					61400-00.000 ПС	Лист
Изм.	Лист	№ докум.	Подпись	Дв-		8