

შეზღუდული პასუხისმგებლობის საზოგადოება „რივერსტონი“

სასარგებლო წიაღისეულის (ინერტული მასალების) გადამუშავების
საწარმო

(დაბა ჩხოროწყუ, გობეჩიას ქუჩა #7, ს/კ 46.02.45.323)

სკრინინგის ანგარიში

სარჩევი

შესავალი	2
1. ინფორმაცია დაგეგმილი საქმიანობის შესახებ	4
1.1 საწარმოს განთავსების ადგილმდებარეობა	4
1.2 საკანონმდებლო საფუძველი	6
2. ტექნოლოგიური პროცესის აღწერა	8
3. წყლის გამოყენება და ჩამდინარე წყლები	10
4 საკანალიზაციო წყლების მართვა	11
5. ნარჩენების წარმოქმნა და მისი განკარგვა	11
6. გარემოზე შესაძლო ზემოქმედება საწარმოს ექსპლოატაციის პროცესში	12
6.1 ზემოქმედება ატმოსფერულ ჰაერზე	12
6.2 ხმაურით გამოწვეული ზემოქმედება	19
6.3 ზემოქმედება ნიადაგის და გრუნტის ხარისხზე	20
6.4 ზემოქმედება დაცულ ტერიტორიებზე	20
6.5 ზემოქმედება კულტურული მემკვიდრეობის ძეგლებზე	20
6.6 სოციალურ გარემოზე მოსალოდნელი ზემოქმედება და ზემოქმედება ადამიანის ჯანმრთელობაზე	21
6.7 ზემოქმედება ჭარბტენიან ტერიტორიებზე	22
6.8 ტრანსსასაზღვო ზემოქმედება	22
6.9 მისასვლელი გზები	22
6.10 ნარჩენების წარმოქმნით და გავრცელებით მოსალოდნელი ზემოქმედება	23
6.11 ზემოქმედება ტყით მჭიდროდ დაფარულ ტერიტორიაზე	23
6.12 კუმულაციური ზემოქმედება	23
6.13 ზემოქმედება სატრანსპორტო ნაკადებზე	24
6.14 შესაძლო ავარიული სიტუაციები	25
7. დანართები	27
დანართი 1. ტერიტორიის გენ-გეგმა	27
დანართი 2. ამონაწერი საწარმოო რეესტრიდან	28
დანართი 3. საკადასტრო ნახაზი	29
დანართი 4. სამსხვრევი დანადგარის მოწყობის სქემა და დასახელება	30

შესავალი

შეზღუდული პასუხისმგებლობის საზოგადოება „რივერსტონი“, დაბა ჩხოროწყუში, გობეჩიას ქუჩა #7, მიწის ნაკვეთის საკადასტრო კოდი 46.02.45.323, გეგმავს სასარგებლო წიაღისეულის გადამუშავების საწარმოს მოწყობას (ინერტული მასალების სამსხვრევ-დამახარისხებელი საწარმო).

საწარმოში მოხდება მდინარის ბალასტის გადამუშავება და მისგან ქვიშისა და ღორღის სხვადასხვა ფრაქციის მიღება.

საწარმოს ეკონომიკის სამინისტროში შეტანილი აქვს მოთხოვნა სასარგებლო წიაღისეულის მოპოვებაზე საწარმოო ტერიტორიის სიახლოვეს, მდინარე ხობის მიმდებარედ, სასარგებლო წიაღისეულის (ინერტული მასალის) მოპოვებაზე, რომლის აღების შემდეგ მისი გადამუშავება მოხდება საწარმოში. საწარმოში ასევე მოხდება სხვადასხვა საწარმოებიდან, რომელთაც გააჩნიათ შესაბამისი ლიცენზია, მოპოვებული ბალასტის გადამუშავება შესაბამისი ხელშეკრულების საფუძველზე.

საწარმოს განთავსების ტერიტორიის GPS კოორდინატებია: X=263310.00; Y=4711595.00:

უახლოესი დასახლებული პუნქტი ინერტული მასალების სამსხვრევ-დამახარისხებელი დანადგარის განთავსების ტერიტორიის საკადასტრო საზღვრიდან დაშორებულია 30 მეტრი მანძილით, ხოლო თვით სამსხვრევი დანადგარიდან 100 მეტრით.

აღნიშნული ტერიტორია წარმოადგენს მის საკუთრებას და წარმოადგენს არასასოფლო-სამეურნეო დანიშნულების მიწის ნაკვეთს, რომლის მთლიანი ფართობია 5826 მ² (იხ. საწარმო რეესტრის ამონაწერი), სადაც განთავსდება ინერტული მასალების სამსხვრევ-დამახარისხებელი დანადგარი თავისი სასაწყობო ტერიტორიებით.

საწარმოში ინერტული მასალების გადამუშავება მოხდება სველი მეთოდით, რომლისათვის წყლის აღება მოხდება მდინარე საწარმოს ტერიტორიაზე მოსაწყობ არტეზიული ჭიდან, რომელზედაც აღებული იქნება შესაბამისი ლიზენზია წყლის მოპოვებაზე.

ვინაიდან, ზემოაღნიშნული საქმიანობა წარმოადგენს საქართველოს კანონის „გარემოსდაცვითი შეფასების კოდექსი“-ს II დანართის მე-5 პუნქტის, 5.1 ქვეპუნქტით გათვალისწინებულ საქმიანობას (სასარგებლო წიაღისეულის გადამუშავება) და აღნიშნულ საქმიანობაზე, სამინისტრო, ამავე კოდექსის მე-7 მუხლით დადგენილი სკრინინგის პროცედურის გავლის საფუძველზე იღებს გადაწყვეტილებას გზმ-ს საჭიროების შესახებ და გთხოვთ თქვენს გადაწყვეტილებას.

ინერტული მასალის (ქვიშა-ხრეში) დამსხვრევა-დამახარისხების საწარმოს ტექნოლოგიური სქემა შერჩეულია დასამსხვრევი მასალის გრანულომეტრიული შედგინლობის და მისაღები მზა პროდუქტის სახეობის გათვალისწინებით. ბალასტის გადამუშავების მიზნით საამქროში დამონტაჟებული იქნება 1 ტექნოლოგიური ხაზი.

არსებულ სამსხვრევ - დამახარისხებელ ტექნოლოგიური ხაზში შედის:

- მასალის მიმღები განყოფილება;
- მიმღები ბუნკერი;
- ვიბრაციული მკვებავი;
- ყბებიანი და როტორული სამსხრევლები;
- ვიბრაციული ცხავი;

- სილისა და ღორღის საწყობები.

ინერტული მასალების სამსხვრევ-დამახარისხებელი მობილური დანადგარის წარმადობა შეადგენს 90 ტონა საათში, ანუ წელიწადში **187200** ტონა პროდუქციის მიღება 260 სამუშაო დღით, დღეში 8 საათიანი რეჟიმით, რისთვისაც გამოიყენებს **192000 ტ/წელ მდინარის ბალასტს**. არსებულ ტექნოლოგიურ ხაზზე ინერტული ნედლეულის გადამუშავება მოხდება სველი მეთოდით.

ზოგადი ცნობები საწარმოს შესახებ მოცემულია ცხრილში #1.

ცხრილი 1

ძირითადი მონაცემები საწარმოს საქმიანობის შესახებ

№	მონაცემთა დასახელება	დოკუმენტის შედგენის მომენტისათვის
1.	ობიექტის დასახელება	შეზღუდული პასუხისმგებლობის საზოგადოება „რივერსტონი“
2.	ობიექტის მისამართი: ფაქტიური: იურიდიული:	დაბა ჩხოროწყუ, გობეჩიას ქუჩა #7, ს/კ 46.02.45.323 საქართველო, ჩხოროწყუს რაიონი, სოფელი ლესიჭინე
3.	საიდენტიფიკაციო კოდი	442264657
4.	GPS კორდინატები	X=263310.00; Y=4711595.00
5.	ობიექტის ხელმძღვანელი: გვარი, სახელი ტელეფონები: ელ. ფოსტა:	იურის გრაუდუმნიკს ტელ: 595 05-05-25 ntact@riversstone.ge
6.	მანძილი ობიექტიდან უახლოეს დასახლებულ პუნქტამდე:	დასახლებული პუნქტი 30 მ.
7.	ეკონომიკური საქმიანობა:	სასარგებლო წიაღისეულის გადამუშავება
8.	გამომშვებული პროდუქციის სახეობა	ინერტული მასალა - ქვიშა და ღორღის სხვადასხვა ფრაქცია
9.	საპროექტო წარმადობა:	90 ტ/სთ (187200 ტ/წელ) ინერტული მასალის მიღება, 74880 ტ/წელ ქვიშა, 112320 ტ/წელ ღორღი, 4800 ტ/წელ სალექარიდან ამოღებული შლამი.
10.	მოხმარებული ნედლეულის სახეობები და რაოდენობები:	192000 ტ/წელ მდინარის ბალასტი
11.	მოხმარებული საწვავის სახეობები და რაოდენობები:	
12.	სამუშაო საათების რაოდენობა წელიწადში	2080 საათი
13.	სამუშაო საათების რაოდენობა დღე-ღამეში	8 საათი

1. ინფორმაცია დაგეგმილი საქმიანობის შესახებ

1.1 საწარმოს განთავსების ადგილმდებარეობა

შეზღუდული პასუხისმგებლობის საზოგადოება „რივერსტონი“-ს სასარგებლო წიაღისეულის გადამუშავების საწარმოს მოწყობა (ინერტული მასალების სამსხვრევ-დამახარისხებელი საწარმო) იგეგმება დაბა ჩხოროწყუ, გობეჩიას ქუჩა #7, მიწის ნაკვეთის საკადასტრო კოდი 46.02.45.323.

აღნიშნული ტერიტორია წარმოადგენს მის საკუთრებას და წარმოადგენს არასასოფლო-სამეურნეო დანიშნულების მიწის ნაკვეთს, რომლის მთლიანი ფართობია 5826 მ² (იხ. საწარმო რეესტრის ამონაწერი), სადაც განთავსდება ინერტული მასალების სამსხვრევ-დამახარისხებელი დანადგარი თავისი სასაწყობო ტერიტორიებით.

საწარმოს დანადგარის განთავსების ტერიტორიის სამხრეთ-აღმოსავლეთი მხრიდან უახლოესი საცხოვრებელი სახლი საკადასტრო საზღვრიდან მდებარეობს 30 მეტრში, ხოლო სამსხვრევი დანადგარიდან 100 მეტრი მანძილით. ასევე უახლოესი საცხოვრებელი სახლი აღმოსავლეთით საკადასტრო საზღვრიდან მდებარეობს 40 მეტრში, ხოლო სამსხვრევი დანადგარიდან 100 მეტრი მანძილით.

საწარმოს ტერიტორიის საკადასტრო საზღვრიდან ჩრდილოეთის მხრიდან 190 მეტრში გაედინება მდინარე ხობი.

საწარმო ნაკვეთს დასავლეთის მხრიდან ესაზღვრება საავტომობილო გზა და გზის გადაღმა ესაზღვრება სააქციო საზოგადოება „ავტომობილისტი“-ს საკუთრებაში არსებული ტერიტორია (ს/კ 46.02.45.011).

სამხრეთის მხრიდან ტერიტორიის მომიჯნავედ ესაზღვრება კუკური ძერაიას (პ/ნ 01008023342) საკუთრებაში არსებული არასასოფლო-სამეურნეო დანიშნულების მიწის ნაკვეთები (ს/კ 46.02.45.208).

დასავლეთის მხრიდან ტერიტორიის მომიჯნავედ ესაზღვრება იამზე კვირკველიას (პ/ნ 01008051410) საკუთრებაში არსებული არასასოფლო-სამეურნეო დანიშნულების მიწის ნაკვეთები (ს/კ 46.02.45.172).

აღმოსავლეთის მხრიდან ტერიტორიის მომიჯნავედ ესაზღვრება კორნელი საჯაიას (პ/ნ 48001003191) საკუთრებაში არსებული არასასოფლო-სამეურნეო დანიშნულების მიწის ნაკვეთები (ს/კ 46.02.45.324), რომელშიც ადრე სსრკ-ს პერიოდში ფუნქციონირებდა ცხოველთა სასაკლაო, რომლის ტერიტორიაზე ამჟამინდელი მდგომარეობით ფიქსირდება მხოლოდ ადრე არსებული შენობის ნანგრევი და უახლოეს დასახელებული პუნქტიდან დაშორებულია 18 მეტრი მანძილით.

საწარმოს ტერიტორიის სამხრეთით ასევე გადის დაბის შიდა საავტომობილო ასფალტირებული გზა.

ტერიტორიის სიტუაციური სქემა დაცილების მანძილების დატანით მოცემულია სურათზე 1.1.1.

საწარმოს ტერიტორიის კუთხეთა წვეროების კოორდინატები მოცემულია ცხრილ 1.1.1-ში.
ცხრილი 1.1.1.

#	X	Y
1	2	3
1	263270.58	4711600.46
2	263325.78	4711640.78
3	263365.94	4711576.34
4	263307.11	4711533.06

სურათი 1.1.1. სიტუაციური გეგმა

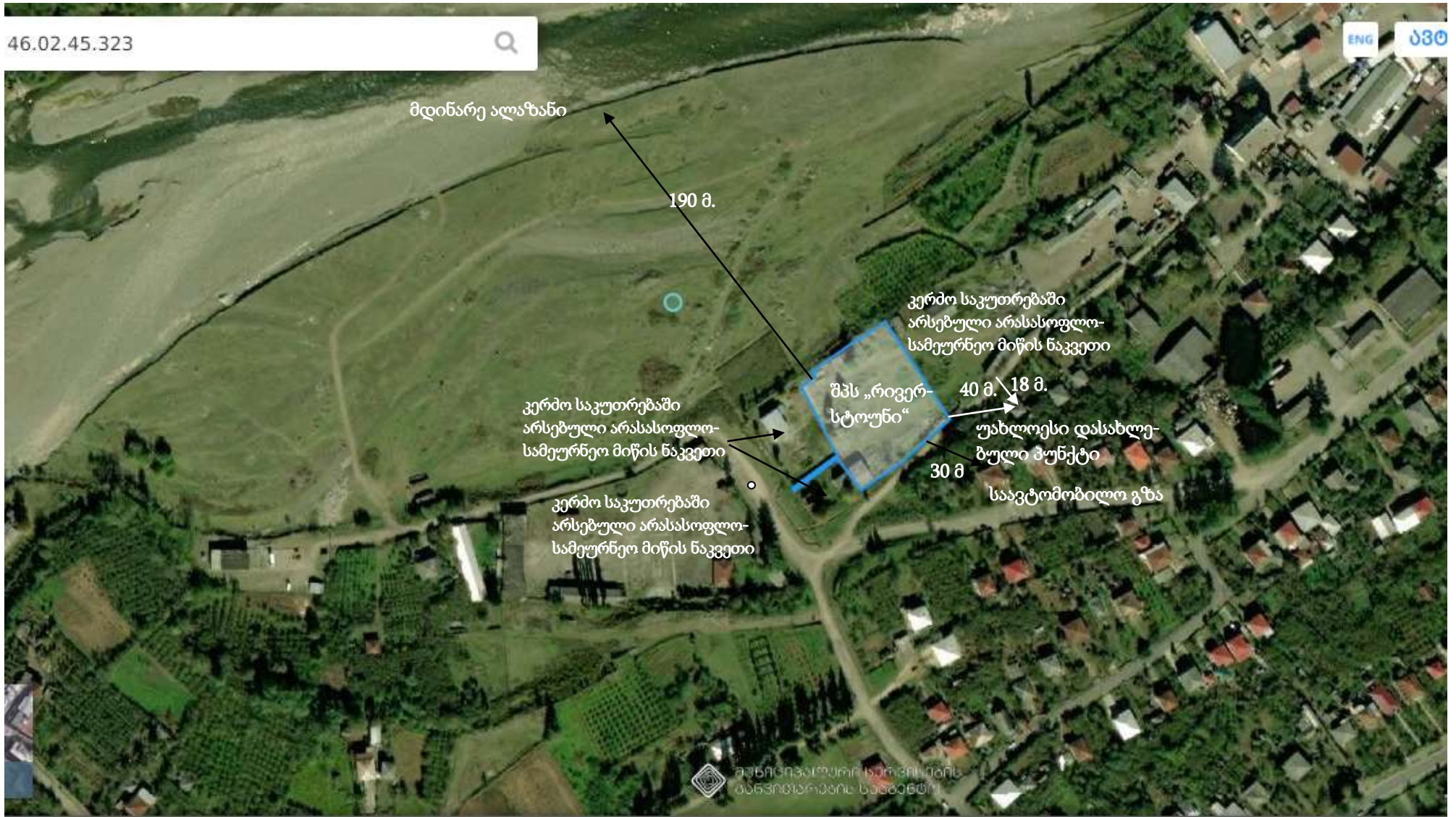

1.2. საკანონმდებლო საფუძველი

სკრინინგის ანგარიში მომზადებულია საქართველოს „გარემოსდაცვითი შეფასების კოდექსი“-ს შესაბამისად.

პროექტი განეკუთვნება „გარემოსდაცვითი შეფასების კოდექსი“-ს II დანართის 5.1 ქვეპუნქტის შესაბამისად გათვალისწინებულ საქმიანობას (სასარგებლო წიაღისეულის გადამუშავება) და შესაბამისად იგი ექვემდებარება სკრინინგის პროცედურას. აქედან გამომდინარე, წარმოდგენილი სკრინინგის ანგარიში მომზადებულია გარემოსდაცვითი შეფასების კოდექსის მე-7 მუხლის შესაბამისად.

საქმიანობის განმახორციელებლის მიერ გარემოს დაცვისა და სოფლის მეურნეობის სამინისტროსთვის წარდგენილი სკრინინგის განცხადება, საქართველოს ზოგადი ადმინისტრაციული კოდექსის 78-ე მუხლით გათვალისწინებული ინფორმაციის გარდა, უნდა მოიცავდეს:

- მოკლე ინფორმაციას დაგეგმილი საქმიანობის შესახებ;
- ინფორმაციას დაგეგმილი საქმიანობის მახასიათებლების, განხორციელების ადგილისა და შესაძლო ზემოქმედების ხასიათის შესახებ.

სკრინინგის განცხადების რეგისტრაციიდან 3 დღის ვადაში გარემოს დაცვისა და სოფლის მეურნეობის სამინისტრო უზრუნველყოფს ამ განცხადების თავის ოფიციალურ ვებგვერდზე და შესაბამისი მუნიციპალიტეტის აღმასრულებელი ორგანოს ან/და წარმომადგენლობითი ორგანოს საინფორმაციო დაფაზე განთავსებას. საზოგადოებას უფლება აქვს, სკრინინგის განცხადების ვებგვერდსა და საინფორმაციო დაფაზე განთავსებიდან 7 დღის ვადაში, ამ კოდექსის 34-ე მუხლის პირველი ნაწილით დადგენილი წესით წარუდგინოს სამინისტროს მოსაზრებები და შენიშვნები ამ განცხადებასთან დაკავშირებით. სამინისტრო იხილავს საზოგადოების მიერ წარმოდგენილ მოსაზრებებსა და შენიშვნებს, ხოლო შესაბამისი საფუძვლის არსებობის შემთხვევაში, მხედველობაში იღებს მათ სკრინინგის გადაწყვეტილების მიღების პროცესში.

სკრინინგის განცხადების რეგისტრაციიდან არაუადრეს 10 დღისა და არაუგვიანეს 15 დღისა სამინისტრო შემდეგი კრიტერიუმების საფუძველზე იღებს გადაწყვეტილებას იმის თაობაზე, ექვემდებარება თუ არა დაგეგმილი საქმიანობა გზმ-ს:

- საქმიანობის მახასიათებლები;
- საქმიანობის მასშტაბი;
- არსებულ საქმიანობასთან ან/და დაგეგმილ საქმიანობასთან კუმულაციური ზემოქმედება;
- ბუნებრივი რესურსების (განსაკუთრებით – წყლის, ნიადაგის, მიწის, ბიომრავალფეროვნების) გამოყენება;
- ნარჩენების წარმოქმნა;
- გარემოს დაბინძურება და ხმაური;
- საქმიანობასთან დაკავშირებული მასშტაბური ავარიის ან/და კატასტროფის რისკი;
- დაგეგმილი საქმიანობის განხორციელების ადგილი და მისი თავსებადობა;
- ჭარბტენიან ტერიტორიასთან;
- შავი ზღვის სანაპირო ზოლთან;
- ტყით მჭიდროდ დაფარულ ტერიტორიასთან, სადაც გაბატონებულია საქართველოს „წითელი ნუსხის“ სახეობები;
- დაცულ ტერიტორიებთან;
- მჭიდროდ დასახლებულ ტერიტორიასთან;

- კულტურული მემკვიდრეობის ძეგლთან და სხვა ობიექტთან;
- საქმიანობის შესაძლო ზემოქმედების ხასიათი;
- ზემოქმედების ტრანსსასაზღვრო ხასიათი;
- ზემოქმედების შესაძლო ხარისხი და კომპლექსურობა.

თუ სამინისტრო სკრინინგის პროცედურის დასრულების შემდეგ დაადგენს, რომ დაგეგმილი საქმიანობა გზშ-ს არ ექვემდებარება, განმცხადებელი ვალდებულია დაიცვას საქართველოში არსებული გარემოსდაცვითი ტექნიკური რეგლამენტებით დადგენილი მოთხოვნები და გარემოსდაცვითი ნორმები.

- სკრინინგის პროცედურის დასრულებიდან 5 დღის ვადაში სამინისტრო უზრუნველყოფს დასაბუთებული სკრინინგის გადაწყვეტილების თავის ოფიციალურ ვებგვერდზე და შესაბამისი მუნიციპალიტეტის აღმასრულებელი ორგანოს ან/და წარმომადგენლობითი ორგანოს საინფორმაციო დაფაზე განთავსებას.

2. ტექნოლოგიური პროცესის აღწერა

როგორც უკვე აღინიშნა, შეზღუდული პასუხისმგებლობის საზოგადოება „რივერსტონი“ს, დაბა ჩხოროწყუში, გობეჩიას ქუჩა #7, მიწის ნაკვეთის საკადასტრო კოდი 46.02.45.323, გეგმავს სასარგებლო წიაღისეულის გადამუშავების საწარმოს მოწყობას (ინერტული მასალების სამსხვრევ-დამახარისხებელი საწარმო).

საწარმოში მოხდება მდინარის ბალასტის გადამუშავება და მისგან ქვიშისა და ღორღის სხვადასხვა ფრაქციის მიღება.

საწარმოში ინერტული მასალების გადამუშავება მოხდება სველი მეთოდით, რომლისათვის წყლის აღება მოხდება საწარმოს ტერიტორიაზე მოსაწყობ არტეზიული ჭიდან, რომელზედაც აღებული იქნება შესაბამისი ლიცენზია.

საწარმოში დასამონტაჟებელი ინერტული მასალების სამსხვრევ-დამახარისხებელი დანადგარი შედგება შემდეგი ძირითადი დეტალებისა და კვანძებისაგან:

1. ინერტული მასალის მიმღები ბუნკერი.
2. ორმაგი მსხვრევის (როტორული, ყბებიანი სამსხვრევი) დანადგარი.
3. დამსხვრეული ინერტული მასალის დამახარისხებელი.
4. ლენტური ტრანსპორტიორები;
5. გამოყენებული წყლის სალექარები.

ბალასტის გადამუშავების მიზნით საამქროში დამონტაჟებული იქნება ტექნოლოგიური ხაზი, რომელშიც შედის მასალის მიმღები განყოფილება, მიმღები ბუნკერი, ვიბრაციული ცხავი, სილისა და ღორღის საწყობები. ქვიშა-ხრემის ბალასტი, 0-250 მმ სიმსხოს, საწარმოში ავტოთვითმცლელელებით შემოიზიდება და იყრება მიმღებ ბუნკერში, სადაც ხორციელდება მისი ორმაგი დამსხვრევა სველი მეთოდით. დამსხვრეული მასა მიეწოდება დამახარისხებელ დანადგარს, საიდანაც გადადის საცერში, საიდანაც ღორღი ორ ფრაქციად ხარისხდება და გადადის ლენტური ტრანსპორტიორით შესაბამის სასაწყობო ტერიტორიაზე, ხოლო საცერში გაცრისას ქვიშა ასევე ლენტური ტრანსპორტიორით საწყობდება საწყობში.

პროცესის ძირითადი ოპერაციები შეიძლება გამოისახოს ქვემოთ მოყვანილი მიმდევრობით:

1. ბალასტის ავტოთვითმცლელელებიდან ჩამოცლისა და ბუნკერში ჩაყრის ადგილებიდან;
2. სამსხვრევი - პირველადი და მეორადი მსხვრევა;
3. ინერტული მასალის ტრანსპორტირება ლენტური ტრანსპორტიორით;
4. ინერტული მასალის დასაწყობება;
5. ინერტული მასალების საწყობი;

სატვირთო ავტომანქანებით ქვიშა-ხრემის შემოზიდვით, რომელიც დასაწყობდება სამსხვრევის საამქროს ჩასატვირთი ბუნკერის მიმდებარე ტერიტორიაზე საიდანაც შემდეგ ბულდოზერის საშუალებით ხვდება ჩატვირთვის ბუნკერში. (ან უმეტეს შემთხვევაში პირდაპირ მიეწოდება ჩატვირთვის ბუნკერებს, დამატებითი ხარჯების და გარემოზე ზემოქმედების(დამტვერიანება) შემცირების მიზნით), შემდეგ ინერტული მასალა ლენტური ტრანსპორტიორით მიეწოდება ყბებიან სამსხვრევს და ხდება მისი უხეშად დამსხვრევა. ყბებიანი სამსხვრევიდან დამსხვრეული მასა მიეწოდება საცრელ-

დამხარისხებელ დანადგარს (კლასიფიკატორს), აქ ნედლეული წყლით ირეცხება და ხარისხდება, 5 მმ-მდე დიამეტრის ფრაქცია ლენტური ტრანსპორტიორით მიემართება სპირალური სარეცხი დანადგარისკენ, საიდანაც მიღებული ქვიშა ხვდება ღია სასაწყობო მოედანზე. 5-35 მმ დიამეტრის ფრაქცია მიეწოდება სპეციალურ გამანაწილებელ ბუნკერს, ხოლო 35 მმ-ზე მეტი დიამეტრის ფრაქცია მიეწოდება როტორულ სამსხვრევს, სადაც ხდება მისი წვრილ ფრაქციად დამსხვრევა და მეორე საცრელ-დამხარისხებელ დანადგარში გადატანა. მეორე საცრელ-დამხარისხებელ დანადგარიდან 0-5 მმ, 5-10 მმ, 10-20 მმ დიამეტრის პროდუქცია ხვდება ღია სასაწყობო მოედნებზე, ხოლო უფრო მსხვილი ფრაქციის ღორღი 20-40 მმ და 40 მმ მეტი დიამეტრის ღორღი გადაიტანება სპეციალურ გამანაწილებელ ბუნკერში და ისევ როტორულ სამსხვრევში. ინერტული მასალა სამსხვრევებსა და კლასიფიკატორებს შორის გადაიზიდება ლენტური ტრანსპორტიორების საშუალებით.

საწარმოს მუშაობის რეჟიმი დღეში იგეგმება 8 საათი, ხოლო წელიწადში 260 დღე.

ატმოსფერულ ჰაერში გაფრქვეულ მავნე ნივთიერებას წარმოადგენს არაორგანული მტვერი.

წელიწადში 192000 ტონა ბალასტის გადამუშავებით საშუალოდ მიიღება 187200 ტ/წელ ინერტული მასალა, რომელთაგან 74880 ტ/წელ ქვიშა, 112320 ტ/წელ ღორღის სხვადასხვა ფრაქცია, ასევე სალექარიდან ამოღებული შლამის სახით რჩება 4200 ტონა შლამი.

საწარმო 192000 ტონა ბალასტის სველი მეთოდით გადამუშავებისათვის საჭიროა საათში 10 მ³ წყალი, რომელიც ბრუნვით სისტემაში იქნება, კერძოდ სამსხვრევში გამოყენებული წყალი სალექარების გავლით კვლავ გამოყენებული იქნება. დანაკარგების შესავსებად საათში მაქსიმუმ საჭირო იქნება 2.4 მ³ წყალი, ანუ წელიწადში გამოიყენებს 4992 მ³ წყალს (საათში 2.4³-ს). საწარმოში დანაკარგების შესავსებად წყალი აღებული იქნება საწარმოს ტერიტორიაზე მოსაწყობ არტეზიულ ჭიდან, რომელზედაც აღებული იქნება შესაბამისი ნებართვა (X-263277.0; Y-4711603.0).

დანადგარში გამოყენებული წყალი მოხვდება სამსაფეხურიანი სალექარში, რომელის თითოეულის ზომებია 5მx5მx1მ=25 მ³, ანუ ჯამური მოცულობა სამივე სალექარისა ტოლია 5მx15მx1მ= 75 მ³.

საწარმოს ტერიტორიის ძირიდან მისასვლელი გზა წარმოადგენს არსებული გზები, რომელიც მდინარე ხობის შემოგარენში არსებული ლიზენზირებული კარიერებიდან გამომავალი გზებს უერთდება.

საწარმოში წყალი ასევე გამოყენებული იქნება სამეურნეო-საყოფაცხოვრებო მიზნებისათვის. იქიდან გამომდინარე რომ საწარმოში დასაქმებულია 5 ადამიანი, მისი წლიური ხარჯი არ აღემატება 58.8 მ³-ს. აღნიშნული წყლები ჩაედინება მოხდება საწარმოს ტერიტორიაზე მოსაწყობ ბეტონის ამოსაწმენდ ორმოში, რომლის გატანა საჭიროებისამებრ პერიოდულად განხორციელდება იმ ორგანიზაციის მიერ, რომელსაც ექნება შესაბამისი ნებართვა ან ხელშეკრულება მის გატანაზე.

გარემოზე და ადამიანის ჯანმრთელობაზე მოსალოდნელი ზემოქმედება შეიძლება გამოიხატოს: ატმოსფერული ჰაერის ხარისხობრივი მდგომარეობის გაუარესებით; ხმაურის გავრცელებით; ნიადაგის, ზედაპირული და მიწისქვეშა წყლების დაბინძურებით; ბიოლოგიურ გარემოზე ზემოქმედებით; ნარჩენების მართვის პროცესში მოსალოდნელი ზემოქმედებით და სხვ.

საამქრო საქართველოში მომქმედი კანონმდებლობის სრული დაცვით აღჭურვილია ცეცხლმაქრებით, განთავებულია სახანძრო ინვენტარი და სხვა დღევანდელი კანონმდებლობით მოთხოვნილი სავალდებულო საშუალებები.

საწარმოში წარმოქმნილი ნარჩენების განთავსებისათვის დადგმულია ნაგვის ურნები დასტიკერებული სხვადასხვა ნარჩენებისთვის ინდივიდუალურად. საწოფაცხოვრებო ნარჩენები განთავსდება შესაბამის ურნებში და მათი გატანა განხორციელდება ადგილობრივი მუნიციპალური შესაბამისი სამსახურის მიერ.

ხოლო რაც შეეხება სხვა სახის ნარჩენებს, როგორც სახიფათო (ნავთობპროდუქტებით დაბინძურებული ჩვრები (მაქსიმუმ 5 კგ/წელ), ზეთები (50 ლიტრი/წელ), ასევე არასახიფათო ნარჩენებს, ისინი კანონმდებლობის სრული დაცვით განთავსდება შესაბამის ურნებში, დროებით დასაწყვდება და შემდგომში მართვისათვის გადაეცემა შესაბამისი ნებართვის მქონე ორგანიზაციებს.

3. წყლის გამოყენება და ჩამდინარე წყლები

წყალი საწარმოში გამოიყენება სასმელ-სამეურნეო მიზნებისათვის და საწარმოო მიზნებისათვის.

საწარმოო მიზნებისათვის წყალს აღება განხორციელდება საწარმოს ტერიტორიაზე მოსაწყობ არტეზიული ჭიდან, რომელზედაც აღებული იქნება შესაბამისი ლიზენზია წყლის აღებაზე.

ხოლო სასმელი-საყოფაცხოვრებო მიზნებისათვის წყლის მომარაგება განხორციელდება ადგილობრივი წყალმომარაგების სისტემიდან.

წელიწადში 192000 ტონა ბალასტის გადამუშავებით საშუალოდ მიიღება 187200 ტ/წელ ინერტული მასალა, რომელთაგან 74880 ტ/წელ ქვიშა, 112320 ტ/წელ ღორღის სხვადასხვა ფრაქცია.

საწარმო 192000 ტონა ბალასტის სველი მეთოდით გადამუშავებისათვის საჭიროა საათში 10 მ³ წყალი, რომელიც ბრუნვით სისტემაში იქნება, კერძოდ სამსხვრევეში გამოყენებული წყალი სალექარების გავლით კვლავ გამოყენებული იქნება. დანაკარგების შესავსებად საათში მაქსიმუმ საჭირო იქნება 2.4 მ³ წყალი, ანუ წელიწადში გამოიყენებს 4992 მ³ წყალს (საათში 2.4³-ს). საწარმოში დანაკარგების შესავსებად წყალი აღებული იქნება საწარმოს ტერიტორიაზე მოსაწყობ არტეზიულ ჭიდან, რომელზედაც აღებული იქნება შესაბამისი ნებართვა.

დანადგარში გამოყენებული წყალი მოხვდება სამსაფეხურიან სალექარში, საიდანაც წყალი ისევ გამოყენებული იქნება სასსხვრევე-დანადგარში.

სასმელ-სამეურნეო მიზნებისათვის წყალი გამოიყენება სანიტარულ კვანძებში მოსამსახურეთა მოთხოვნების დასაკმაყოფილებლად. სასმელ-სამეურნეო მიზნებისათვის წყლის ხარჯი გაანგარიშებულია "კომუნალური წყალმომარაგებისა და კანალიზაციის სისტემებით სარგებლობის წესების" მიხედვით (დამტკიცებულია საქართველოს ურბანიზაციისა და მშენებლობის მინისტრის 21.10.1998 წ., №81 ბრძანებით).

სასმელ-სამეურნეო მიზნებისათვის წყლის რაოდენობას ვანგარიშობთ შემდეგი ფორმულით:

$$Q = (A \times N) \text{ მ}^3/\text{დღ-ში};$$

სადაც:

Q - დღეღამეში სასმელ-სამეურნეო მიზნებისათვის საჭირო წყლის ხარჯი;

A – მუშაკთა საერთო რაოდენობა დღეღამის განმავლობაში, ჩვენ შემთხვევაში A = 5 მუშაკი;

ხოლო N- წყლის ნორმა სასმელ-სამეურნეო მიზნებისათვის ერთ მუშაკზე დღის განმავლობაში, ჩვენ შემთხვევაში N = 0.045 მ³/დღ.;

აქედან გამომდინარე, დღე-ღამეში სასმელ-სამეურნეო მიზნებისათვის საჭირო წყლის ხარჯი იქნება:

Q = (5 × 0.045) = 0.225 მ³/დღ-ში, ხოლო წლიური რაოდენობა იქნება 0.225 × 260 = 58.5 მ³/წელ-ში

4. საკანალიზაციო წყლების მართვა

როგორც ზემოთ დადგინდა გაანგარიშებით, სასმელი წყლის ხარჯი სასმელ-სამეურნეო მიზნებისათვის შეადგენს:

Q = 0.225 მ³/დღ-ში.

სამეურნეო-საყოფაცხოვრებო ჩამდინარე წყლების ხარჯს ვიღებთ მოხმარებული წყლის 90%-ს, შესაბამისად ჩამდინარე წყლების დღეღამური ხარჯი შეადგენს:

q = 0.225 × 0.9 = 0.2025 მ³/დღ-ში, ანუ 0.2025 × 260 = 52.65 მ³/წელ.

აღნიშნული წყლების ჩაედინება მოხდება საწარმოს ტერიტორიაზე მოსაწყობ ბეტონის ამოსაწმენდ ორმოში, რომლის გატანა საჭიროებისამებრ პერიოდულად განხორციელდება იმ ორგანიზაციის მიერ, რომელსაც ექნება შესაბამისი ნებართვა ან ხელშეკრულება მის გატანაზე.

საწარმოში სანიაღვრე წყლების პოტენციური დამაბინძურებელი წყაროები წარმოდგენილი არ არის. სამხვრევ-დამახარისხებელი დანადგარების მუშაობა ხორციელდება ელექტრო-ენერგიით და არ ხდება ნავთობპროდუქტების გამოყენება, გარდა საჭიროების შემთხვევაში არსებული ავარიული-ან სარემონტო სამუშაოებისა. შესაბამისად, შესაბამისი შემარბილებელი ღონისძიებების გათვალისწინებით, რომლებიც შესაბამისი ქვეთავებშია წარმოდგენილი სანიაღვრე წყლების დაბინძურება მოსალოდნელი არ არის.

საწარმოო ტერიტორიაზე წარმოქმნილი სანიაღვრე წყლები ჩაედინება მოხდება საწარმოს შემოგარენში გზის პირას გამავალ სანიაღვრე არხში.

5. ნარჩენების წარმოქმნა და მისი განკარგვა

სახიფათო ნარჩენები. საწარმოში შემდეგი სახისა და რაოდენობის სახიფათო ნარჩენების წარმოქმნა, კერძოდ მოსალოდნელია ძრავისა და კბილანური გადაცემის კოლოფის სინთეტიკური ზეთები და სხვა ზეთოვანი ლუბრიკანტების წარმოქმნა, რომლის წლიური რაოდენობა არ აღემატება 0.05 მ³-ს. მათი განთავსება მოხდება ობიექტის ტერიტორიაზე შესაბამისი ჰერმეტიკული კონტეინერი. სახიფათო ნარჩენის გატანა მოხდება შესაბამისი ნებართვის მქონე კომპანიის მიერ, კერძოდ ობიექტის ოპერირების პროცესში წარმოქმნილი სახიფათო ნარჩენების გატანას, ტრანსპორტირებას და თავის ტერიტორიაზე დამუშავებას უზრუნველყოს შპს „სანიტარი“ ან სხვა შესაბამისი ნებართვის მქონე ორგანიზაცია.

არასახიფათო ნარჩენები. შერეული მუნიციპალური ნარჩენები, რომელთა წლიური რაოდენობა მოსალოდნელია 2.19 მ³-ის ოდენობით, რომლისათვის საწარმოს ტერიტორიაზე დადგმულია შესაბამისი კონტეინერი.

ნარჩენების გატანას და ტრანსპორტირებას განახორციელებს ადგილობრივი მინიციპალური სამსახური.

საწარმოში სალექარიდან წარმოქმნილი შლამი, რომლის წლიური რაოდენობა არ აღემატება 4800 ტონას, შესაბამისი ანაზღაურების საფუძველზე გატანილი იქნება სასოფლო-სამეურნეო სავარგულებში, რომელიც ანაყოფიერებს ნიადაგს. ასევე ის გამოიყენება მიწისქვეშა კომუნიკაციებს (მილგაყვანილობები, მიწისქვეშა ელექტროგადაცემი ხაზები და სხვა) გაყვანისას და გაიყიდება იმ ორგანიზაციებზე, რომლებიც აწარმოებენ ზემოთ აღნიშნულ სამუშაოებს.

6. გარემოზე შესაძლო ზემოქმედება საწარმოს ექსპლოატაციის პროცესში

6.1. ზემოქმედება ატმოსფერულ ჰაერზე.

საწარმოს საქმიანობის შედეგად ატმოსფეროში გამოიყოფა არაორგანული მტვერი SiO₂-ის 20% -მდე შემცველობით. ტექნოლოგიური პროცესი წარმოებს სველი გრავიტაციული მეთოდით. ამის გამო უმნიშვნელოა მტვერის წარმოქმნა, როგორც სამუშაო ადგილებზე, ასევე გაფრქვევა ატმოსფერულ ჰაერში.

ცხრილ-6.1.1-ში მოცემულია საწარმოში წარმოქმნილი მავნე ნივთიერებების კოდი, ზღვრულად დასაშვები კონცენტრაციების მნიშვნელობები, გაფრქვევის სიმძლავრეები და საშიშროების კლასი.

ცხრილი 6.1.1.

მავნე ნივთიერებათა ზღვრულად დასაშვები კონცენტრაციები

#	მავნე ნივთიერების დასახელება	კოდი	ზღვრულად დასაშვები კონცენტრაცია(ზდკ) მგ/მ ³		საშიშროების კლასი
			მაქსიმალური ერთჯერადი	საშუალო დღეღამური	
1	2	3	4	5	8
1	არაორგანული მტვერი	2909	0.5	0.15	3

საწარმოს ფუნქციონირებისას ატმოსფერული ჰაერის დამაბინძურებელი წყაროები იქნება:

- ნედლეულის (ბალასტის) ავტოთვითმცლელებიდან ჩამოცლა და დასაწყობება (გ-1);
- ნედლეულის (ქვიშა-ხრემის) სამსხვრევის ბუნკერში ჩაყრა (გ-2);
- სამსხვრევი დანადგარი (ორმაგი სველი მეთოდით მსხვრევა) (გ-3.);
- ქვიშის ლენტური ტრანსპორტიორით გადაადგილება (გ-4);
- ღორღის ლენტური ტრანსპორტიორით გადაადგილება (გ-5);
- ინერტული მასალების (ქვიშის) საწყობი (გ-6);
- ინერტული მასალების (ღორღის) საწყობი (გ-7);

საწარმოს ფუნქციონირების შედეგად ატმოსფერულ ჰაერში გაფრქვეული მტვრის რაოდენობის ანგარიში განხორციელდა დარგობრივი მეთოდის საფუძველზე ანგარიში შესრულებულია საწარმოს მაქსიმალური დატვირთვის პირობებისათვის.

საქართველოს მთავრობის 2013 წლის 31 დეკემბერის დადგენილება №435 „დაბინძურების სტაციონარული წყაროებიდან ატმოსფერულ ჰაერში გაფრქვევების ფაქტობრივი რაოდენობის განსაზღვრის ინსტრუმენტული მეთოდის, დაბინძურების სტაციონარული წყაროებიდან ატმოსფერულ ჰაერში გაფრქვევების ფაქტობრივი რაოდენობის დამდგენი სპეციალური გამზომ-საკონტროლო აპარატურის სტანდარტული ჩამონათვალისა და დაბინძურების სტაციონარული წყაროებიდან ტექნოლოგიური პროცესების მიხედვით ატმოსფერულ ჰაერში გაფრქვევების ფაქტობრივი რაოდენობის საანგარიშო მეთოდის შესახებ ტექნიკური რეგლამენტის დამტკიცების თაობაზე“-ის, დანართი 93-ის თანახმად ნედლეულის სველი მეთოდით პირველადი, მეორადი და მესამეული მსხვრევისას თითოეულ დამსხვრეულ ტონაზე ატმოსფერულ ჰაერში გამოიყოფა 0,009 კგ/ტ, მტვერი.

საწარმოდან გამოყოფილი მავნე ნივთიერებების ინტენსივობების ანგარიში

კვლევის მეთოდიკა

გაფრქვევები ინერტული მასალების მიღებისას

ინერტული მასალების ავტოთვითმცლელელებიდან ჩამოცლის და მისი ბუნკერებში გადაყრის დროს ატმოსფეროში მტვრის გაფრქვევები იანგარიშება ფორმულით:

$$M_{\text{მტვ.}} = K_1 \times K_2 \times K_3 \times K_4 \times K_5 \times K_7 \times G \times B \times 10^6 / 3600 \text{ გ/წმ, (6.1.1)}$$

სადაც

K_1 - მასალაში მტვრის ფრაქციის წილია;

K_2 - მტვრის მთლიანი მასიდან აეროზოლში გადასული მტვრის წილია;

K_3 - მტვრის წარმოქმნაზე ქარის სიჩქარის გავლენის მახასიათებელი კოეფიციენტია;

K_4 - გარეშე ზემოქმედებისაგან საწყობის დაცვითუნარიანობის მახასიათებელი კოეფიციენტია;

K_5 - მტვრის წარმოქმნაზე მასალის სინოტივის გავლენის მახასიათებელი კოეფიციენტია;

K_7 - გადასამუშავებელი მასალის ზომების მახასიათებელი კოეფიციენტია;

B - გადატვირთვის სიმაღლეზე დამოკიდებულების კოეფიციენტია;

G - დანადგარის წარმადობა, ტ/სთ;

გაფრქვევები ინერტული მასალების შენახვისას

ინერტული მასალების შენახვის დროს ადგილი აქვს მტვრის გამოყოფას, რაც იანგარიშება ფორმულით:

$$M = K_3 \times K_4 \times K_6 \times K_7 \times q \times f \text{ გ/წმ. (6.1.2)}$$

სადაც:

K_3 და K_4 იგივეა, რაც ფორმულა (1)-ში;

K_6 - მასალის ზედაპირის პროფილის მახასიათებელი კოეფიციენტი და საწარმოს პირობებისათვის ტოლია 1.45-ის.

K_7 - გადასამუშავებელი მასალის ზომების მახასიათებელი კოეფიციენტი და საწარმოს პირობებისათვის იცვლება 0.6-0.7 ფარგლებში;

f - საწყობის მასალით დაფარული ნაწილის ფართობია, მ²;

q - ფაქტიური ზედაპირის 1 მ² ფართობიდან ატაცებული მტვრის წილია, (გ/მ²წმ) და ტოლია 0.002-ის.

მავნე ნივთიერებების სახეობები და ემისიის მოცულობა

საწარმოდან გაფრქვეული ჰაერის ძირითადი დამაბინძურებელი ნივთიერებებია: **არაორგანული მტვერი**. ანგარიში შესრულებულია საწარმოს მაქსიმალური დატვირთვის პირობებისათვის საანგარიშო მეთოდების და საწარმოს მიერ მოწოდებული ინფორმაციის გათვალისწინებით.

გაფრქვევები ინერტული მასალების გადამამუშავებისას:

ინერტული მასალების (ბალასტი, ქვიშა, ღორღი) ჩამოცლის და დასაწყობებისას გამოყოფილი მტვრის რაოდენობა იანგარიშება (6.1.1) ფორმულით, ხოლო აღნიშნული კოეფიციენტების მნიშვნელობები მოცემულია ცხრილ 6.1.2-ში:

ცხრილი 6.1.2.

მასალების გაფრქვევის მახასიათებლები

1/2	პარამეტრის დასახელება	აღნიშვნა	განზომილების ერთეული	პარამეტრის მნიშვნელობა		
				ბალასტი	ქვიშა	ღორღი
1	2	3	4	5	6	7
1	მასალაში მტვრის ფრაქციის წილი	K_1	მასიური წილი	0.03	0.05	0.01
2	მტვრის მთლიანი მასიდან აეროზოლში გადასული მტვრის წილი	K_2	“...“	0.04	0.03	0.01
3	მტვრის წარმოქმნაზე ქარის სიჩქარის გავლენის მახასიათებელი კოეფიციენტი	K_3	უგანზ. კოეფ.	1.2	1.2	1.2
4	გარეშე ზემოქმედებისაგან საწყობის დაცვითუნარიანობის მახ. კოეფიციენტი	K_4	უგანზ. კოეფ.	1.0	1.0	1.0
5	მტვრის წარმოქმნაზე მასალის სინოტივის გავლენის მახასიათებელი კოეფიციენტი	K_5	უგანზ. კოეფ.	0.01	0.01	0.01
6	გადასამუშავებელი მასალის ზომების მახასიათებელი კოეფიციენტი	K_7	უგანზ. კოეფ.	0.5	0.6	0.5
7	ობიექტის მწარმოებლობა	G	ტ/სთ	92.308	36	54
8	გადატვირთვის სიმძლავრე დამოკიდებულების კოეფიციენტი	B	უგანზ. კოეფ.	0.4	0.4	0.4

წყაროს ტიპი: ინერტული მასალების საწყობი

ინერტული მასალების (ქვიშა, ღორღი) საწყობიდან გამოყოფილი მტვრის რაოდენობა იანგარიშება (6.12) ფორმულით, ხოლო აღნიშნული კოეფიციენტების მნიშვნელობები მოცემულია ცხრილ 6.1.3-ში:

ცხრილი 6.1.3.

პარამეტრის დასახელება	აღნიშვნა	პარამეტრის მნიშვნელობა		
		ბალასტი	ქვიშა	ღორღი
1	2	3	4	5
მტვრის წარმოქმნაზე ქარის სიჩქარის გავლენის მახასიათებელი კოეფიციენტი	K ₃	1,2	1,2	1,2
მტვრის წარმოქმნაზე მასალის სინოტივის გავლენის მახასიათებელი კოეფიციენტი	K ₅	0,01	0,01	0,01
დასასაწყობებელი მასალის ზედაპირის პროფილის მახასიათებელი კოეფიციენტი	K ₆	1,45	1,45	1,45
გადასამუშავებელი მასალის ზომების მახასიათებელი კოეფიციენტი	K ₇	0,5	0,6	0,5
მტვრის წატაცების ინტენსივობაა 1 მ ² ფაქტიური ზედაპირის ფართობიდან, გ/მ ² წმ	q	0,002	0,002	0,002
ამტვერების ზედაპირია, მ ²	f	200	200	300

გაფრქვევები ბალასტის ავტოთვითმცლელელებიდან ჩამოცლისას და დასაწყობებისას (გ-1):

ინერტული მასალების(ბალასტის) დასაწყობებისას ატმოსფეროში მტვრის გაფრქვევა იანგარიშება 6.1.1 ფორმულით და ცხრილი 6.1.2 მონაცემების საფუძველზე. ამასთან, თუ წყარო არ არის აღჭურვილი ასპირაციული სისტემით და მტვრის გამოყოფა ხდება ღია ან დახურულ სივრცეში, გამოიყენება კოეფიციენტი 0.4.

ზემოაღნიშნულ ფორმულაში სათანადო მნიშვნელობების ჩასმით მივიღებთ:

ბალასტი (გ-1 წყარო):

$$M_{\text{მტვ.}} = 0.03 \times 0.04 \times 1.2 \times 1.0 \times 0.01 \times 0.5 \times 100.0 \times 0.4 \times 0.4 \times 10^6 / 3600 = 0.029539 \text{ გ/წმ};$$

$$G_{\text{მტვ.}} = 0.029539 \times 2080 \times 3600 / 10^6 = 0.221 \text{ ტ/წელი.}$$

ბალასტის საწყობიდან ატმოსფეროში მტვრის გაფრქვევა იანგარიშება 6.1.2 ფორმულით და ცხრილი 6.1.3 მონაცემების საფუძველზე. ამასთან, თუ წყარო არ არის აღჭურვილი ასპირაციული სისტემით და მტვრის გამოყოფა ხდება ღია ან დახურულ სივრცეში, გამოიყენება კოეფიციენტი 0.4.

ზემოაღნიშნულ ფორმულაში სათანადო მნიშვნელობების ჩასმით მივიღებთ:

$$M_{\text{მტვ.}} = 1.2 \times 0.01 \times 1.45 \times 0.5 \times 0.002 \times 200 \times 0.4 = 0.00139 \text{ გ/წმ};$$

$$G_{\text{მტვ.}} = 0.00139 \times 8760 \times 3600 / 10^6 = 0.044 \text{ ტ/წელი}$$

მაშასადამე ჯამური გაფრქვევის ინტენსივობა გაფრქვევის გ-1 წყაროდან ბალასტის დასაწყობებისას ტოლი იქნება:

$$M_{\text{ბგ}} = 0.029539 + 0.00139 = 0.030929 \text{ გ/წმ};$$

$$G_{\text{ბგ}} = 0.221 + 0.044 = 0.265 \text{ ტ/წელი}.$$

გაფრქვევები ბალასტის ბუნკერში ჩაყრის ადგილებიდან (გ-2);

ინერტული მასალების (ბალასტის) ბუნკერში ჩაყრისას ატმოსფეროში მტვრის გაფრქვევა იანგარიშება 6.1.1 ფორმულით და ცხრილი 6.1.2 მონაცემების საფუძველზე. ამასთან, თუ წყარო არ არის აღჭურვილი ასპირაციული სისტემით და მტვრის გამოყოფა ხდება ღია ან დახურულ სივრცეში, გამოიყენება კოეფიციენტი 0.4.

ზემოაღნიშნულ ფორმულაში სათანადო მნიშვნელობების ჩასმით მივიღებთ:

$$M_{\text{ბგ}} = 0.03 \times 0.04 \times 1.2 \times 1.0 \times 0.01 \times 0.5 \times 100.0 \times 0.4 \times 0.4 \times 10^6 / 3600 = 0.029539 \text{ გ/წმ};$$

$$G_{\text{ბგ}} = 0.029539 \times 2080 \times 3600 / 10^6 = 0.221 \text{ ტ/წელი}.$$

წყაროს ტიპი: სამსხვრევი პირველადი და მეორადი მსხვრევა - (გაფრქვევის წყარი გ-3)

ოპერაცია: მსხვრევა

მსხვრევანას ტიპი; სამსხვრევი

მტვრის მაქსიმალური გაფრქვევა (M_{2909}): 0.0900 გ/წ.

მტვრის წლიური გაფრქვევა (G_{2909}): 0.674 ტ/წელ.

$$G = G_{05} \cdot K / 1000$$

G_{05} – ინერტული მასალის წლიური რაოდენობა: 187200 ტ.

K – 1 ტ მასალის მსხვრევისას სველი მეთოდით მტვრის გამოყოფის ხვედრითი კოეფიციენტი: (0.009კგ/ტ პირველადი და მეორადი მსხვრევისას. ამასთან, თუ წყარო არ არის აღჭურვილი ასპირაციული სისტემით და მტვრის გამოყოფა ხდება ღია ან დახურულ სივრცეში, გამოიყენება კოეფიციენტი 0.4.

$$G = 187200 \times 0.009 \times 0.4 / 1000 = 0.674 \text{ ტ/წელ};$$

$$M = M_x \times t \times 3600 / 1000000$$

t – წყაროს მუშაობის დროა: 2080 სთ/წელ

$$G = 0.674 \times 1000000 / (2080 \times 3600) = 0.0900 \text{ გ/წმ}.$$

წყაროს ტიპი: ქვიშის ტრანსპორტირება ლენტური ტრანსპორტიორით საწყობში (გაფრქვევის წყარი გ-4)

ინერტული მასალების ლენტური ტრანსპორტიორით გადაადგილებისას მტვრის გაფრქვევები იანგარიშება ფორმულით:

$$M_K = 3,6 \times K_3 \times K_5 \times W_K \times L \times l \times \gamma \times T, \text{ ტ/წელ};$$

სადაც:

K_3 - კოეფიციენტი, რომელიც ითვალისწინებს ადგილობრივ მეტეო პირობებს ;

K_5 - კოეფიციენტი, რომელიც ითვალისწინებს მასალის ტენიანობას;

W_K - ლენტური ტრანსპორტიორიდან კუთრი ამტვერება, კგ/მ²*წმ;

L - ლენტური ტრანსპორტიორის სიგანე, მ.

L - ლენტური ტრანსპორტიორის სიგრძე, მ.

Γ - კოეფიციენტი, რომელიც ითვალისწინებს მასალის დაწვრილმარცვლოვანებას;

T - მუშაობის წლიური დრო, სთ/წელ;

მაქსიმალური ერთჯერადი ემისია რომელიც წარმოიქმნება მასალის ტრანსპორტირებისას ღია ლენტური კონვეირიდან, განისაზღვრება ფორმულით:

$$M_K = K_3 \times K_5 \times W_K \times L \times l \times \gamma \times 10^3, \text{ გ/წმ};$$

ატმოსფერულ ჰაერში დამბინძურებელ ნივთიერებათა მაქსიმალური ერთჯერადი და წლიური გამოყოფის გაანგარიშება მოცემულია ქვემოთ.

$$M = 1.0 \times 0.01 \times 0.0000045 \times 12 \times 0.5 \times 0.5 \times 10^3 = 0.000135 \text{ გ/წმ};$$

$$M = 3.6 \times 1.0 \times 0.01 \times 0.0000045 \times 12 \times 0.5 \times 0.5 \times 2080 = 0.001 \text{ ტ/წელ}.$$

წყაროს ტიპი: ღორღის ტრანსპორტირება ლენტური ტრანსპორტიორით საწყობში (გაფრქვევის წყარი გ-5)

ინერტული მასალების ლენტური ტრანსპორტიორით გადაადგილებისას მტვრის გაფრქვევები იანგარიშება ფორმულით:

$$M_K = 3,6 \times K_3 \times K_5 \times W_K \times L \times l \times \gamma \times T, \text{ ტ/წელ};$$

სადაც:

K_3 - კოეფიციენტი, რომელიც ითვალისწინებს ადგილობრივ მეტეო პირობებს ;

K_5 - კოეფიციენტი, რომელიც ითვალისწინებს მასალის ტენიანობას;

W_K - ლენტური ტრანსპორტიორიდან კუთრი ამტვერება, კგ/მ²*წმ;

L - ლენტური ტრანსპორტიორის სიგანე, მ.

L - ლენტური ტრანსპორტიორის სიგრძე, მ.

Γ - კოეფიციენტი, რომელიც ითვალისწინებს მასალის დაწვრილმარცვლოვანებას;

T - მუშაობის წლიური დრო, სთ/წელ;

მაქსიმალური ერთჯერადი ემისია რომელიც წარმოიქმნება მასალის ტრანსპორტირებისას ღია ლენტური კონვეირიდან, განისაზღვრება ფორმულით:

$$M_K = K_3 \times K_5 \times W_K \times L \times l \times \gamma \times 10^3, \text{ გ/წმ};$$

ატმოსფერულ ჰაერში დამბინძურებელ ნივთიერებათა მაქსიმალური ერთჯერადი და წლიური გამოყოფის გაანგარიშება მოცემულია ქვემოთ.

$$M = 1.0 \times 0.01 \times 0.0000045 \times 12 \times 0.5 \times 0.5 \times 10^3 = 0.000135 \text{ გ/წმ};$$

$$M = 3.6 \times 1.0 \times 0.01 \times 0.0000045 \times 12 \times 0.5 \times 0.5 \times 2080 = 0.001 \text{ ტ/წელ}.$$

წყაროს ტიპი: ქვიშის დასაწყობება საწყობში (გაფრქვევის წყარო გ-6)

ინერტული მასალების საწყობში დაყრისას ატმოსფეროში მტვრის გაფრქვევა იანგარიშება 6.1.1 ფორმულით და ცხრილი 6.1.2 მონაცემების საფუძველზე. ამასთან, თუ წყარო არ არის აღჭურვილი ასპირაციული სისტემით და მტვრის გამოყოფა ხდება ღია ან დახურულ სივრცეში, გამოიყენება კოეფიციენტი 0.4.

შესაბამისად გაფრქვევის სიმძლავრე იქნება

$$M_{\text{გვ}} = 0.05 \times 0.03 \times 1.2 \times 1.0 \times 0.01 \times 0.6 \times 36.0 \times 0.4 \times 0.4 \times 10^6 / 3600 = 0.01728 \text{ გ/წმ};$$

ხოლო წლიური გაფრქვევები შესაბამისად ტოილ იქნება:

$$G_{\text{გვ.წ.}} = 0.01728 \times 2080 \times 3600 / 10^6 = 0.129 \text{ ტ/წელი}$$

ქვიშის საწყობიდან ატმოსფეროში მტვრის გაფრქვევა იანგარიშება 6.1.2 ფორმულით და ცხრილი 6.1.3 მონაცემების საფუძველზე. ამასთან, თუ წყარო არ არის აღჭურვილი ასპირაციული სისტემით და მტვრის გამოყოფა ხდება ღია ან დახურულ სივრცეში, გამოიყენება კოეფიციენტი 0.4.

ზემოაღნიშნულ ფორმულაში სათანადო მნიშვნელობების ჩასმით მივიღებთ:

ქვიშისთვის:

$$M_{\text{მტვ.}} = 1.2 \times 0.01 \times 1.45 \times 0.6 \times 0.002 \times 200 \times 0.6 = 0.00167 \text{ გ/წმ};$$

$$G_{\text{მტვ.წ.}} = 0.00167 \times 8760 \times 3600 / 10^6 = 0.053 \text{ ტ/წელი}$$

მაშასადამე ჯამური გაფრქვევის ინტენსივობა გაფრქვევის გ-5 წყაროდან ქვიშის დასაწყობისას ტოილ იქნება:

$$M_{\text{მტვ.}} = 0.01728 + 0.00167 = 0.01895 \text{ გ/წმ};$$

$$G_{\text{მტვ.წ.}} = 0.129 + 0.053 = 0.182 \text{ ტ/წელი}.$$

წყაროს ტიპი: ღორღის დასაწყობება საწყობში (გაფრქვევის წყარო გ-7)

ღორღის საწყობში დაყრისას ატმოსფეროში მტვრის გაფრქვევა იანგარიშება 6.1.1 ფორმულით და ცხრილი 6.1.2 მონაცემების საფუძველზე. ამასთან, თუ წყარო არ არის აღჭურვილი ასპირაციული სისტემით და მტვრის გამოყოფა ხდება ღია ან დახურულ სივრცეში, გამოიყენება კოეფიციენტი 0.4.

შესაბამისად გაფრქვევის სიმძლავრე თითოეული ფრაქციის დასაწყობისას ტოილ იქნება:

$$M_{\text{ღ}} = 0.01 \times 0.01 \times 1.2 \times 1.0 \times 0.01 \times 0.5 \times 54 \times 0.4 \times 0.4 \times 10^6 / 3600 = 0.00144 \text{ გ/წმ};$$

ხოლო წლიური გაფრქვევები შესაბამისად ტოილ იქნება:

$$G_{\text{ღორღ.წ.}} = 0.00144 \times 2080 \times 3600 / 10^6 = 0.011 \text{ ტ/წელი}$$

ღორღის საწყობიდან ატმოსფეროში მტვრის გაფრქვევა იანგარიშება 6.1.2 ფორმულით და ცხრილი 6.1.3 მონაცემების საფუძველზე. ამასთან, თუ წყარო არ არის აღჭურვილი ასპირაციული სისტემით და მტვრის გამოყოფა ხდება ღია ან დახურულ სივრცეში, გამოიყენება კოეფიციენტი 0.4.

ზემოაღნიშნულ ფორმულაში სათანადო მნიშვნელობების ჩასმით ღორღის თითოეული ფრაქციის საწყობისათვის მივიღებთ:

ღორღისთვის:

$$M_{\text{ბგ}} = 1.2 \times 0.01 \times 1.45 \times 0.5 \times 0.002 \times 300 \times 0.4 = 0.002088 \text{ გ/წმ};$$

$$G_{\text{ბგ}} = 0.002088 \times 8760 \times 3600 / 10^6 = 0.066 \text{ ტ/წელი.}$$

მაშასადამე ჯამური გაფრქვევის ინტენსივობა გაფრქვევის გ-7 წყაროდან ქვიშის დასაწყობისას ტოილ იქნება:

$$M_{\text{ბგ}} = 0.00144 + 0.002088 = 0.003528 \text{ გ/წმ};$$

$$G_{\text{ბგ}} = 0.011 + 0.066 = 0.077 \text{ ტ/წელი.}$$

ჯამური გაფრქვევების ინტენსივობები ინერტული მასალების სამსხვრევ-დამახარისხებელი დანადგარიდან ტოლი იქნება:

$$M_{\text{ბგ}} = 0.030929 + 0.029539 + 0.0900 + 0.000135 + 0.000135 + 0.01895 + 0.003528 = 0.173216 \text{ გ/წმ};$$

$$G_{\text{ბგ}} = 0.265 + 0.221 + 0.674 + 0.001 + 0.001 + 0.182 + 0.077 = 1.421 \text{ ტ/წელი.}$$

თუ გავითვალისწინებთ საწარმოდან გამოყოფილ და გაფრქვეულ არაორგანული მტვრის ჯამურ გაფრქვევის ინტენსივობებს და არაორგანული მტვრის ზღვრულად დასაშვები კონცენტრაციის სიდიდეს, ასევე უახლოესი დასახლებული პუნქტის სიშორეს, რომელიც სამსხვრევი დანადგარიდან დაშორებულია 100 მეტრით, შეიძლება ითქვას, რომ ზემოქმედება ატმოსფერულ ჰაერზე არ გადააჭარბებს დასაშვებ ნორმებს.

6.2 ხმაურით გამოწვეული ზემოქმედება

საწარმოს მუშაობის პროცესს თან სდევს ხმაურის წარმოქმნა და გავრცელება, რამაც შეიძლება უარყოფითი გავლენა მოახდინოს გარემოზე და ადამიანებზე. საწარმოს ექსპლუატაციის ეტაპზე ხმაურის წყაროს წარმოადგენენ ტექნოლოგიურ პროცესში ჩართული დანადგარ-მექანიზმები (სამსხვრევი, ცხაური, ტრანსპორტიორები და სხვ.).

საწარმოში დამონტაჟებული დანადგარები, რომლებიც წარმოადგენენ ხმაურის წყაროს, არ აღემატება 85 დეციბელს. მაშინ ხმაურის ჯამური დონე კუმულაციური ზემოქმედების გათვალისწინებით იქნება:

$$L_j = 85 + 10 \lg n = 90 \text{ დბ.}$$

საწარმოს ტერიტორიიდან r – მანძილისათვის ბგერითი სიმძლავრის დონეების სიდიდეები ხმაურის დამცავი საშუალებების გარეშე მოცემულია. ცხრილ 6.1-ში .

ცხრილი 6.1.

ბგერითი სიმძლავრის დონეები

ოქტავური ზოლების საშუალო გეომეტრიული სიხშირე, ჰც	ბგერითი წნევის დონეები დეციბალებში, საწარმოდან r მანძილზე (მ)								
	100	200	300	400	500	600	700	800	900
63	42.00	35.98	32.46	29.96	28.02	26.44	25.10	23.94	22.92
125	41.93	35.84	32.25	29.68	27.67	26.02	24.61	23.38	22.29
250	41.85	35.68	32.01	29.36	27.27	25.54	24.05	22.74	21.57
500	41.70	35.38	31.56	28.76	26.52	24.64	23.00	21.54	20.22
1000	41.40	34.78	30.66	27.56	25.02	22.84	20.90	19.14	17.52
2000	40.80	33.58	28.86	25.16	22.02	19.24	16.70	14.34	12.12
4000	39.60	31.18	25.26	20.36	16.02	12.04	8.30	4.74	1.32
8000	37.20	26.38	18.06	10.76	4.02	-2.36	-3.70	0.00	0.00

გარდა ამისა ბგერის გავრცელების სიჩქარე დამოკიდებულია ჰაერის ტემპერატურასა და ქარის სიჩქარეზე, ხოლო ბგერის ჩახშობა განისაზღვრება ადგილის რელიეფით და ჰაერის ტენიანობით. ყოველივე აღნიშნული გათვალისწინებული იქნება აკუსტიკური მდგომარეობის გაუმჯობესებისათვის საჭირო ღონისძიებების შემუშავების დროს.

როგორც ცხრილი 6.1-დან ჩანს, ხმაურის დონე საწარმოდან 100 მეტრში ნორმაზე ნაკლებია დღის საათებისათვის. აქვე უნდა აღინიშნოს, რომ საწარმოს მუშაობა დაგეგმილია მხოლოდ დღისსაათებში.

საწარმოს განთავსების ადგილისა და მისგან მოსახლეობის დაშორების გათვალისწინებით ხმაურის უარყოფითი გავლენა დასაშვებ ნორმებს არ გადააჭარბებს.

6.3 ზემოქმედება ნიადაგის და გრუნტის ხარისხზე

საწარმოს მოწყობისას და ექსპლუატაციისას მიწის რესურსებაზე ზემოქმედება არ არის მოსალოდნელი, რადგან საწარმო მოეწყობა ტერიტორიაზე, სადაც არ არსებობდა ნიადაგის ნაყოფიერი ფენა, ის მთლიანად მოშანდაკებული იყო. ასევე არ არის საჭირო დამატებით ახალი მისასვლელი და შიდა გზების მოწყობა.

საწარმოს ფუნქციონირებისას ნიადაგზე შესაძლო ზემოქმედება შესაძლებელია გამოიწვიოს:

ტექნიკის ან სატრანსპორტო საშუალებებიდან ნავთობპროდუქტების ავარიულმა დაღვრამ/გაჟონვამ;

აღსანიშნავია, რომ კომპანიის ტექნიკისა და ავტოსატრანსპორტო საშუალებების ტექნიკური გამართვა (მათ შორის ზეთის შეცვლა) ობიექტის ტერიტორიაზე არ იწარმოებს.

ობიექტის ტერიტორიაზე რისკების შემცირების მიზნით განხორციელდება ტექნიკისა და ტრანსპორტის მუშაობის პროცესის მეთვალყურეობა და დაუყოვნებლივი რეაგირება დარღვევებზე.

ზემოთ აღნიშნულიდან გამომდინარე მიწის რესურსებზე ზემოქმედება არ არის მოსალოდნელი.

6.4 ზემოქმედება დაცულ ტერიტორიებზე

საწარმოს განკუთვნილი ტერიტორიის სიახლოვეს. 20 კმ რადიუსში, რაიმე სახის დაცული ტერიტორია არ არსებობს.

აქედან გამომდინარე ბუნებრივია, საწარმოს სფეციფიკიდან და სიმძლავრეებიდან გამომდინარე შემოთავაზებული მდებარეობა არ ახდენს უარყოფით გავლენას დაცულ ტერიტორიებზე.

6.5 ზემოქმედება კულტურული მემკვიდრეობის ძეგლებზე

საწარმო განთავსების ტერიტორიის სიახლოვეს რაიმე სახის კულტურული მემკვიდრეობის ძეგლი არ ფიქსირდება.

აღნიშნულიდან გაქმომდინარე, საწარმოს ფუნქციონირება ვერ გამოიწვევს რაიმე უარყოფით ზეგავლენას მასზე.

შემდგომში საწარმოს ტერიტორიაზე რაიმე სახის მიწის სამუშაოების შესრულების პროცესში არქეოლოგიური ან კულტურული მემკვიდრეების ძეგლის არსებობის ნიშნების ან მათი რაიმე სახით გამოვლინების შემთხვევაში დამკვეთის მოთხოვნით სამუშაოთა მწარმოებელი ვალდებულია „კულტურული მემკვიდრეობის შესახებ“ საქართველოს კანონის მე-10 მუხლის თანახმად შეწყვიტოს სამუშაოები და ამის შესახებ დაუყოვნებლივ აცნობოს კულტურისა და ძეგლთა დაცვის სამინისტროს.

6.6 სოციალურ გარემოზე მოსალოდნელი ზემოქმედება და ზემოქმედება ადამიანის ჯანმრთელობაზე

საწარმო თავისი ფუნქციონირებით მნიშვნელოვან წვლილს შეიტანს სოციალური პირობების გაუმჯობესებაში. საწარმოში ძირითადად დასაქმებულია ადგილობრივი მოსახლეობა, დაახლოებით 5 მუშა ხელი, შესაბამისად, დემოგრაფიული ცვლილებები მოსალოდნელი არ არის.

ექსპლუატაციის პერიოდში საწარმო იმუშავებს შემდეგი გრაფიკით: სამუშაო დღეთა რაოდენობა წელიწადში იქნება 260 დღე. დასაქმებული იქნება 3 მუშა-პერსონალი, სამუშაოები იწარმოებს მხოლოდ დღის საათებში, 8 საათიანი სამუშაო გრაფიკით.

სამუშაო საათები: 9:00 – 18:00

საწარმოს ექსპლუატაციის ეტაპზე ადამიანების (იგულისხმება როგორც მომსახურე პერსონალი, ასევე მიმდებარე მაცხოვრებლები) ჯანმრთელობასა და უსაფრთხოებაზე უარყოფითი ზემოქმედება პირდაპირი სახით მოსალოდნელი არ არის. დაწესებული რეგლამენტის დარღვევის (მაგალითად, სატრანსპორტო საშუალების ან/და სამშენებლო დანადგარების არასწორი მართვა, შრომის უსაფრთხოების მოთხოვნათა დარღვევა), აგრეთვე სხვადასხვა მიზეზის გამო შექმნილი ავარიული სიტუაციის შემთხვევაში შესაძლებელია როგორც არაპირდაპირი, ისე მეორადი უარყოფითი ზემოქმედება სახიფათო შედეგებით.

საწარმოს ექსპლუატაციის ეტაპზე დაცული იქნება მოქმედი კანონმდებლობით გათვალისწინებული შრომის უსაფრთხოების წესები და გარემოს დაცვის მოთხოვნები, რაც მინიმუმამდე შეამცირებს ადამიანის ჯანმრთელობაზე უარყოფით ზემოქმედების რისკებს.

დასაქმებული პერსონალის ჯანმრთელობას საფრთხე შეიძლება შეუქმნას:

- მომუშავე პერსონალის სიმაღლიდან ვარდნამ;
- მომუშავე პერსონალის თხრილში ჩავარდნამ;
- ტექნიკის დაჯახებამ.
- ადამიანის ჯანმრთელობაზე ზემოქმედების მინიმუმამდე დაყვანის მიზნით განხორცილდება შემდეგი შემარბილებელი ღონისძიებები:
- პერსონალს ჩაუტარდება ტრენინგები უსაფრთხოებისა და შრომის დაცვის საკითხებზე;
- სიმაღლეზე მუშაობისას პერსონალი დაზღვეული იქნება თოკებით და სპეციალური სამაგრებით;
- სატრანსპორტო ოპერაციებისას უსაფრთხოების წესების მაქსიმალური დაცვა;

დასაქმებული პერსონალი უზრუნველყოფილი უნდა იყოს ინდივიდუალური დაცვის საშუალებებით (სპეც-ტანსაცმელი, ჩაფხუტები და სხვ.).

6.7 ზემოქმედება ჭარბტენიან ტერიტორიებზე

საქმიანობისთვის გამოყოფილი ტერიტორიის შემოგარენში ასევე მის სიახლოვეს არ არის ჭარბტენიანი ტერიტორიები, ამდენად მასზე ზეგავლენა არ არის მოსალოდნელი.

6.8 ტრანსსასაზღვრო ზემოქმედება

საწარმოო ტერიტორიის ადგილმდებარეობიდან გამომდინარე, რაიმე ტრანსსასაზღვრო ზემოქმედება მოსალოდნელი არ არის.

6.9. მისასვლელი გზები

საწარმოო ტერიტორიიდან ცენტრალური საავტომობილო გზიდან დაშორებულია 350 მეტრით. საწარმოო ობიექტში, მდინარე ხობის სიახლოვეს არსებული ლიზენზირებული კარიერებიდან ბალატის შემოტანა განხორციელდება გრუნტის გზებით და შემდგომ საწარმოში შემომავალი გზით. აქვე უნდა აღვნიშნოთ ნედლეულის შემოტანისას არ ხდება კერძო საკუთრებში არსებული მიწის ნაკვეთების გამოყენება გზებისთვის. შესაბამისად, მოსახლეობის შეწუხება - ფიზიკური ან ეკონომიკური განსახლების რისკი მოსალოდნელი არ არის.



სურათი 6.9.1. სატრანსპორტო ნაკადის მოძრაობის სქემა.

6.10. ნარჩენების წარმოქმნით და გავრცელებით მოსალოდნელი ზემოქმედება

საწარმოს ექსპლუატაციისას შესაძლებელია წარმოიქმნას საყოფაცხოვრებო და მცირე რაოდენობით სახიფათო ნარჩენები.

ვინაიდან პროექტის ექსპლუატაციისას გათვალისწინებულია 120 კილოგრამზე ნაკლები სახიფათო ნარჩენის წარმოქმნა მოცემული პროექტის ფარგლებში თავისუფლდება ნარჩენების მართვის გეგმის სამინისტროში შეთანხმებისგან.

ექსპლუატაციის ეტაპზე პროექტის განმახორციელებელის მიერ გატარდება შემარბილებელი ღონისძიებები, რაც უზრუნველყოფს ნარჩენებით გარემოზე ზემოქმედების შემცირებას. კერძოდ:

- საყოფაცხოვრებო ნარჩენები განთავსდება შესაბამის კონტეინერში და მოხდება მისი გატანა მუნიციპალურ ნაგავსაყრელზე (ხელშეკრულების საფუძველზე);
- სამშენებლო დემონტირებული მასალები განთავსდება კომპანიის ბალანსზე რიცხულ საწყობში;
- დაინერგება ნარჩენების სეპარირებული მართვა;
- ყველა სახის სახიფათო ნარჩენები შემდგომი მართვის მიზნით გადაეცემა ამ საქმიანობაზე სათანადო ნებართვის მქონე კონტრაქტორს. სახიფათო ნარჩენები შეიძლება წარმოიქმნას ტექნიკის მუშაობისას საწვავის ავარიულად დაღვრის შემთხვევაში, რომელიც განთავსდება შესაბამის დასტიკერებულ კონტეინერებში, რომლებიც უზრუნველყოფილი იქნება ისე რომ დაცული იყოს ატმოსფერული ნალექებისგან და გადაეცემა შესაბამისი უფლებამოსილების მქონე კომპანიას;
- წარმოქმნილი ნარჩენები შეძლებისდაგვარად გამოყენებული იქნება ხელმეორედ (მაგ. ლითონის კონტრუქციები და სხვ.).

6.11. ზემოქმედება ტყით მჭიდროდ დაფარულ ტერიტორიაზე

საპროექტო ტერიტორიიდან უახლოეს ტყით მჭიდროდ დაფარული ტერიტორია (სახელმწიფო ტყის ფონდის ტერიტორია) მდებარეობს ჩრდილო-აღმოსავლეთის მიმართულებით დაახლოებით 14 კმ დაშორებით. აქვე უნდა აღინიშნოს რომ საპროექტო ტერიტორია თვისუფალია ხე-მცენარეული საფარისგან და დაგეგმილი არ არის მათი გარემოდან ამოღება. თუ გავითვალისწინებთ პროექტის მოცულობას, სპეციფიკას და ამასთანავე მანძილს ტყით მჭიდროდ დაფარულ ტერიტორიასთან შეიძლება ითქვას რომ პროექტის განხორციელებისას ზემოქმედება ამ მხრივ მოსალოდნელი არ არის და არ საჭიროებს რაიმე შემარბილებელ ღონისძიებების გატარებას.

6.12. კუმულაციური ზემოქმედება

განსახილველი საწარმოების სპეციფიკიდან გამომდინარე კუმულაციური ეფექტი შესაძლებელია განხილული იყოს შემდეგი მიმართულებებით:

- ატმოსფერულ ჰაერში მავნე ნივთიერებათა ემისიები;
- ხმაურის გავრცელება.

კუმულაციური ზემოქმედების შეფასების მთავარი მიზანია, პროექტის განხორციელებით მოსალოდნელი ზემოქმედების ისეთი სახეების იდენტიფიცირება, რომლებიც როგორც

ცალკე აღებული, არ იქნება მასშტაბური ხასიათის, მაგრამ სხვა - არსებული, მიმდინარე თუ პერსპექტიული პროექტების განხორციელებით მოსალოდნელ, მსგავსი სახის ზემოქმედებასთან ერთად, გაცილებით მაღალი და საგულისხმო უარყოფითი ან დადებითი შედეგების მომტანია.

რაც შეეხება საწარმოს შემოგარენში, მის სიახლოვეს, არ არსებობს ისეთი საწარმოო ობიექტები, რომლების კუმულაციურ ზემოქმედებას გამოიწვევენ.

ყოველივე აქედან გამომდინარე, აღნიშნულის გათვალისწინებით, ატმოსფერული ჰარში მავნე ნივთიერებების მიწისპირა კონცენტრაციების ანგარიშისას გამოყენებული იქნება კანონმდებლობით გათვალისწინებული ფონური მახასიათებლები რომელიც ეთანადება 0 - 10 ათას მოსახლეობის რიცხოვნობის სიდიდეს, ხოლო, რაც შეეხება, ხმაურს, როგორც უკვე აღინიშნა, მისი სიდიდე არ აჭარბებს დასაშვებ ნორმებს.

6.13. ზემოქმედება სატრანსპორტო ნაკადებზე

საპროექტო ტერიტორიას ცენტრალურ საავტომობილო გზამდე დაშორებულია 350 მეტრი მანძილით.

ინერტული მასალების შემოსატანად გამოყენებული იქნება მდინარე ხობის სანაპიროში არსებული კარიერებიდან შემომავალი გრუნტის გზები, რომელიც არ გადის დაუსახლებულ ტერიტორიაზე, ასევე პროდუქციის გატანისათვის გამოყენებული იქნება დაბის შიდა გზები, რომელიც უერთდება ცენტრალური საავტომობილო გზა.

ტერიტორიაზე უკვე მოწყობილია საწარმოსთვის საჭირო ინფრასტრუქტურა და დამატებით სამუშაოები გათვალისწინებული არ არის.

არსებული ტექნოლოგიურ ხაზზე წლიური წარმადობის გათვალისწინებით სატრანსპორტო ოპერაციების მაქსიმალური რიცხვი დღიური შეადგენს 18-ს. ზემოაღნიშნულის გათვალისწინებით შეგვიძლია ვთქვათ, რომ პროექტის ექსპლუატაციისას სატრანსპორტო ოპერაციებით მნიშვნელოვან ზრდას ადგილი არ ექნება, თუ გავითვალისწინებთ ძირითად მაგისტრალე მოძრაობის ინტენსივობას. შესაბამისად განსაკუთრებული შემარბილებელი ღონისძიებების განხორციელების საჭიროება არ არსებობს.

თუმცა, საჭიროების შემთხვევაში დამატებით გატარდება შემდეგი შემარბილებელი ღონისძიებები:

- საჩივრების დაფიქსირება/აღრიცხვა და სათანადო რეაგირება.
- ტრანსპორტის მოძრაობის ოპტიმალური სიჩქარის დაცვა-შეზღუდვა (განსაკუთრებით გრუნტიან გზებზე);
- ტრანსპორტის ტექნიკური გამართულობის უზრუნველყოფა;

მანქანების ძრავების ჩაქრობა ან მინიმალურ ბრუნზე მუშაობა, როცა არ ხდება მათი გამოყენება.

6.14. შესაძლო ავარიული სიტუაციები

საპროექტო საწარმოს განთავსების არეალიდან გამომდინარე მასშტაბური ავარიის ან კატასტროფის რისკები მოსალოდნელი არ არის. პროექტის ფარგლებში ავარიულ სიტუაციად შეიძლება განვიხილოთ საწვავის შემთხვევით დაღვრა მომუშავე ტექნიკიდან, რამაც შეიძლება გამოიწვიოს ნიადაგის დაბინძურება და არაპირდაპირი გზით (ატმოსფერული ნალექების მეშვეობით დაბინძურებლების ნიადაგიდან ღრმა ფენებში გადატანა) გრუნტის წყლის დაბინძურება. თუმცა, ნიადაგის დაცვის შემარბილებელი ღონისძიებების გათვალისწინებით რომლებიც განხილულია შესაბამის ქვეთავში ავარიული სიტუაციის შექმნის ალბათობა მინიმუმამდეა იქნება დაყვანილი. ამასთან საპროექტო ტერიტორიის მომიჯნავედ არ არის წარმოდგენილი ხშირი ტყით დაფარული ტერიტორიები, სადაც ხანძარი შეიძლება სწრაფად გავრცელდეს.

საწარმოო ობიექტის ნორმალური ფუნქციონირებისათვის გათვალისწინებულია ხანძარსაწინააღმდეგო, წყალმომარაგების და ელექტრომომარაგების უსაფრთხოების საერთო დანიშნულების, აგრეთვე კონკრეტული პირობებისათვის განსაზღვრული ღონისძიებები, რომელთა დაცვაზე კონტროლს ახორციელებს დასახლებული პუნქტის მმართველობის შესაბამისი სამსახურები. იმ შესაძლებელი ავარიული სიტუაციების თავის არიდება, რომელიც მოსალოდნელია ელექტროსადენებზე ხანძრის გავრცელებით, ელ.ენერჯის მიწოდების შეწყვეტით – ხორციელდება საწარმოს ხელმძღვანელობის პირადი პასუხისმგებლობით, ინვესტორის მიერ დამტკიცებული სპეციალური პროფილაქტიკური ღონისძიებების დაცვის უზრუნველყოფით.

ჯანმრთელობის რისკი საწარმოს ოპერირებისას როგორც წესი, უკავშირდება მხოლოდ საწარმოში შესაძლო მექანიკური ტრამვით. ასევე საწარმოში დასაქმებული პერსონალის ჯანმრთელობის რისკები დაკავშირებული იქნება ელექტრომოწობილობებთან ურთიერთობით, რომელმაც გაუფრთხილებლობის შემთხვევაში გამოიწვიოს ადამიანების ჯანმრთელობის დაზიანება, თვით გარდაცვალებაც. აღნიშნული პროცესში დაზიანების რისკის მინიმალიზაცია გათვალისწინებულია იმით, რომ აღნიშნული საქმიანობა ხორციელდება იმ თანამშრომლების მიერ, რომლებსაც გააჩნიათ ამ სამუშაოებისათვის სპეც ტანცაცმლი (რეზინის ხელთათმანები, ჩექმების და რეზინის წინსაფრები).

ყოველივე აქედან გამომდინარე პერსონალის ჯანმრთელობის რისკის ფაქტორები პრაქტიკულად ნულამდეა დაყვანილი.

საქმიანობის სპეციფიკის გათვალისწინებით საწარმოში მოსალოდნელია შემდეგი სახის ავარიები და ავარიული სიტუაციები:

- * ხანძარი;
- * საგზაო შემთხვევები;
- * პერსონალის დაზავება (ტრავმატიზმი);
- * ბუნებრივი ხასიათის ავარიული სიტუაციები (მარგინალური ამინდის პირობები, მიწისძვრა, წყალმოვარდნა და სხვ.).

უნდა აღინიშნოს, რომ ზემოთ ჩამოთვლილი ავარიული სიტუაციები შესაძლოა თანმდევი პროცესი იყოს და ერთი სახის ავარიული სიტუაციის განვითარებამ გამოიწვიოს სხვა სახის ავარიის ინიცირება.

საქართველოს გარემოს დაცვისა და ბუნებრივი რესურსების სამინისტროს მიერ დამტკიცებული დებულების მოთხოვნების მიხედვით, გეგმაში დოკუმენტირებული უნდა

იყოს ავარიული შემთხვევებით გამოწვეული ავარიების დროს სწრაფი, სათანადო და ეფექტური რეაგირების ყველა ასპექტი.

ავარიულ შემთხვევებზე რეაგირების გეგმის საფუძველს წარმოადგენს გეგმის მოქმედების ზონისა და გეგმის შემუშავების სამართლებრივი და ნორმატული ბაზის განსაზღვრა. გარდა ამისა, გეგმის შემუშავებისათვის აუცილებელია საწარმოო მოედნის განლაგების ეკოლოგიური დახასიათება, განსაკუთრებით მგრძობიარე (სენსეტიური) ეკოსისტემების განსაზღვრა, რაც შესრულებულია წინამდებარე გარემოზე ზემოქმედების შეფასების ფარგლებში.

გეგმა უნდა შეიცავდეს რეკომენდაციებს ხანძრის გაჩენის აცილების ღონისძიებების შესახებ. მნიშვნელოვან ასპექტს წარმოადგენს ინციდენტის შესახებ შეტყობინების ქსელის დაგეგმვა და შექმნა, აგრეთვე საკონტაქტო ინფორმაციის ფორმების განსაზღვრა. გეგმაში განსაზღვრული უნდა იყოს ყველა ავარიული სიტუაციაზე რეაგირება და შემდგომი მართვის საკითხები.

დანართი 1. ტერიტორიის გენ-გეგმა

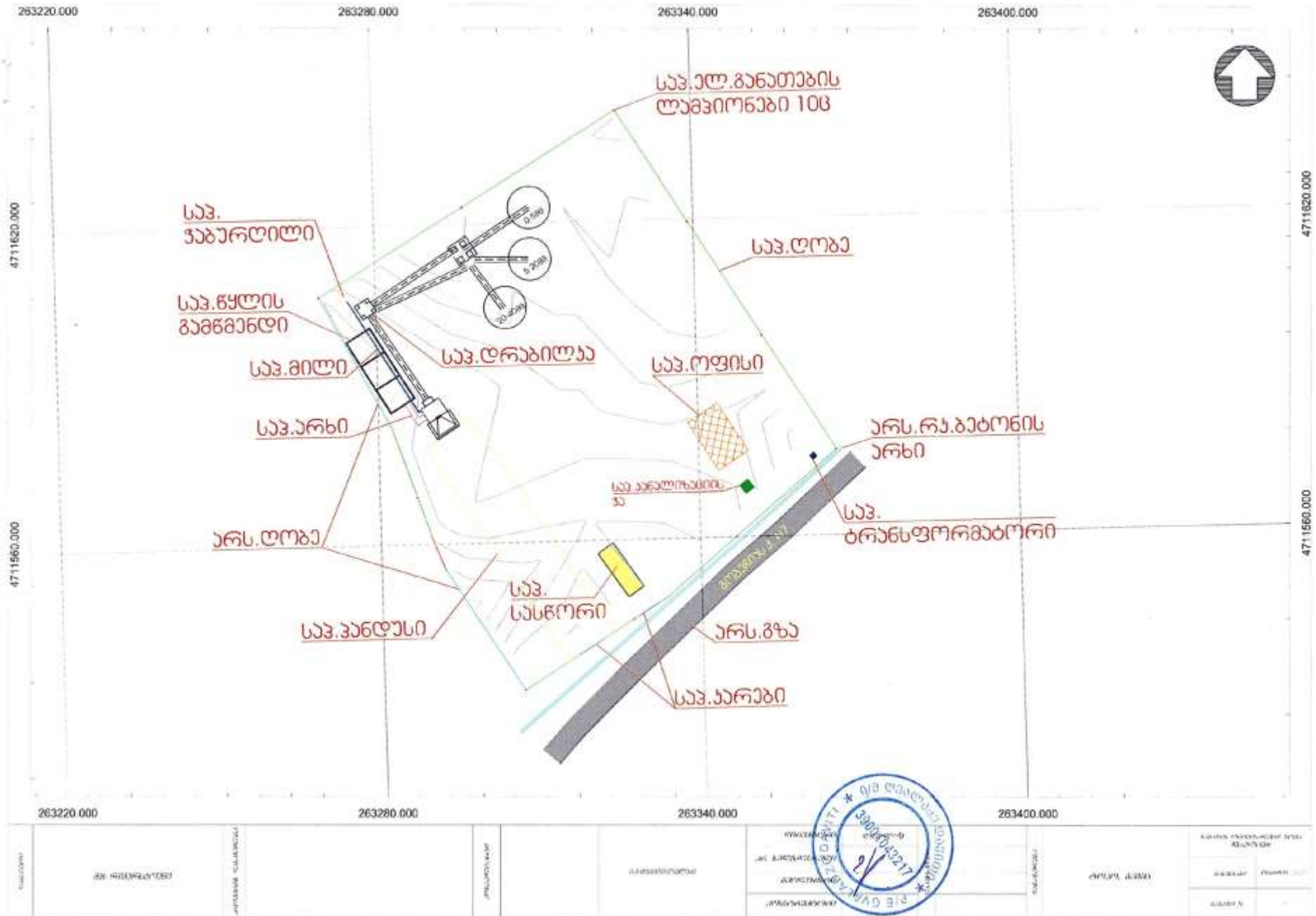

დანართი 2. ამონაწერი საწარმოო რეესტრიდან.



საქონლის რეგისტრის სააგენტო კოდი N 46.02.45.323

ამონაწერი საჯარო რეესტრიდან

განცხადების რეგისტრაცია
N 892021030406 - 02/12/2021 13:59:48

მომზადების თარიღი
02/12/2021 19:21:14

საკუთრების განყოფილება

ზონა ჩხოროწყუ	სექტორი დაბა ჩხოროწყუ	კვარტალი	ნაკვეთი	ნაკვეთის საკუთრების ტიპი: საკუთრება ნაკვეთის დანიშნულება: არასასოფლო-სამეურნეო დამზღვრელი ფართობი: 5826.00 კვ.მ. ნაკვეთის წინა ნომერი: 46.02.45.216; შენიშვნა-ნაგებობის ჩამონათვალი: N1
46	02	45	323	
მისამართი: დაბა ჩხოროწყუ, ქუჩა გობეჩია, N 7				

მესაკუთრის განყოფილება

განცხადების რეგისტრაცია : ნომერი 892021030406 , თარიღი 02/12/2021 13:59:48
უფლების რეგისტრაცია: თარიღი 02/12/2021

უფლების დამადასტურებელი დოკუმენტი:

- უძრავი ნივთის ჩექმის ხელშეკრულება ; დამოწმების თარიღი: 02/12/2021 , საქართველოს იუსტიციის სამინისტროს საჯარო რეესტრის ერთიანი სააგენტო

მესაკუთრეები:

შპს "რევერსტონი", ID ნომერი: 442264657

მესაკუთრე:

შპს "რევერსტონი"

აღწერა:

იპოთეკა

საგადასახადო გარანტია:

რეგისტრირებული არ არის

ვალდებულება

ყადაღა/აკრძალვა:

რეგისტრირებული არ არის

მოვალეობა რეესტრიდან:

რეგისტრირებული არ არის

დანართი 3. საკადასტრო გეგმა.

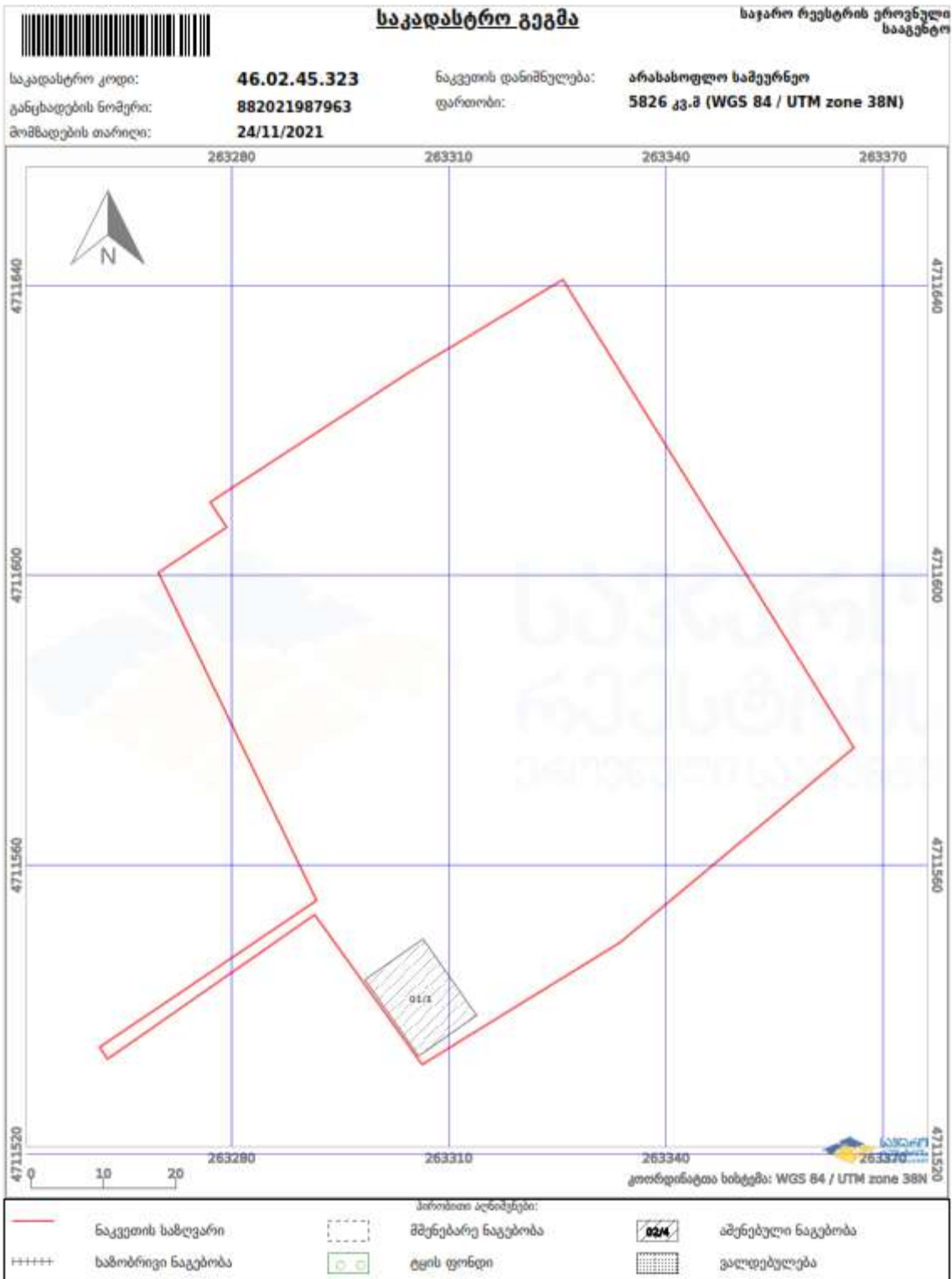

დანართი 4. სამსხვრევი დანადგარის მოწყობის სქემა და დასახელება.

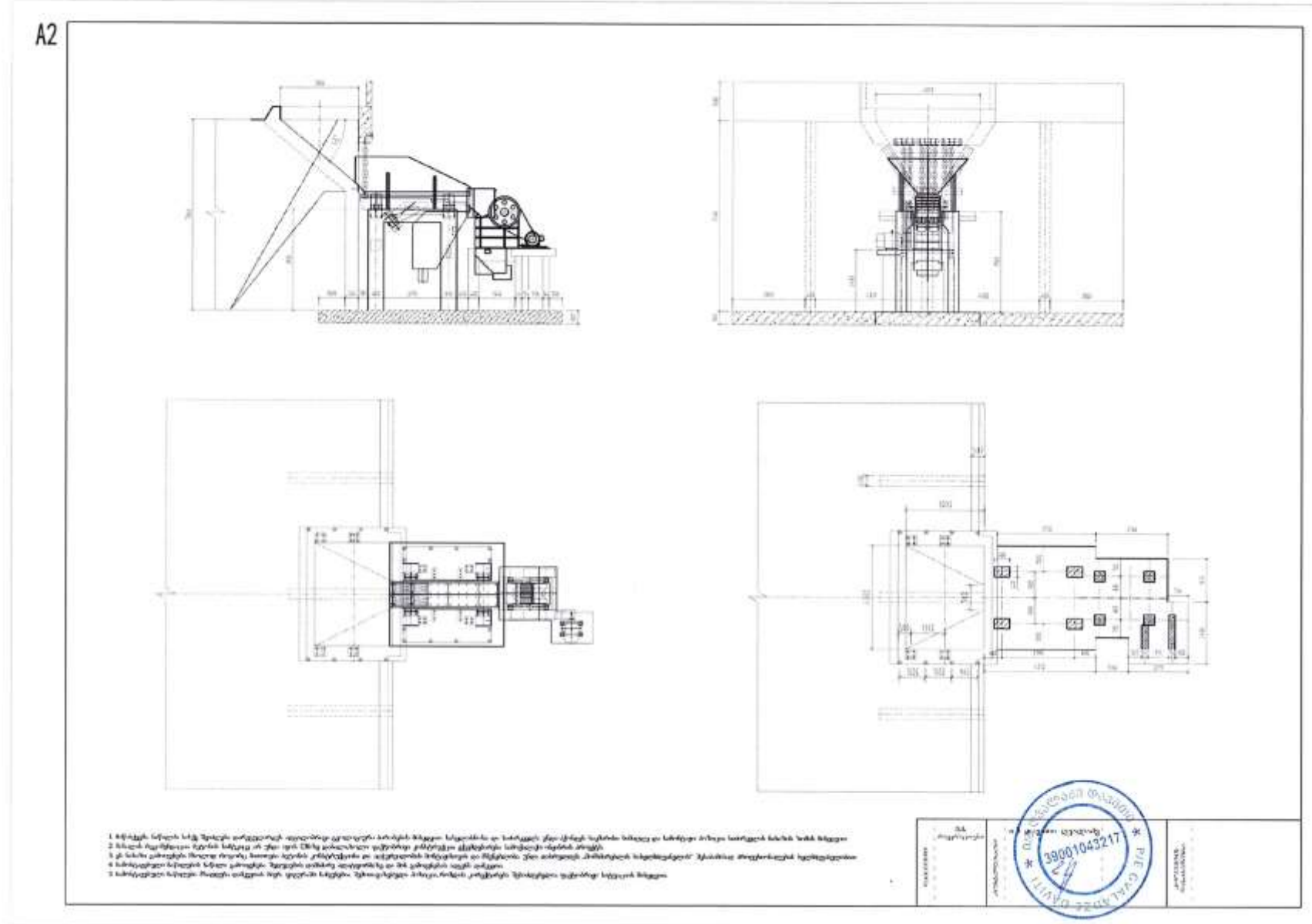

A2

PE500X750 კონსტრუქცია

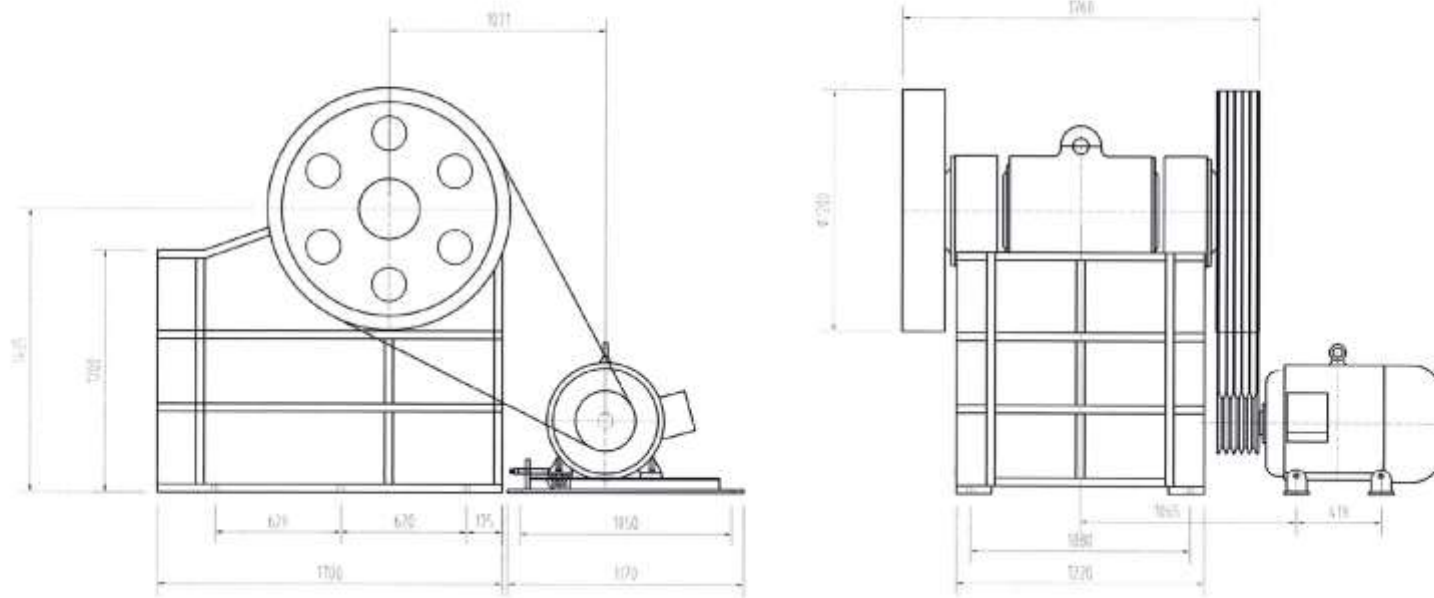

შპს საინჟინერო-კონსტრუქციული	საინჟინერო-კონსტრუქციული საინჟინერო-კონსტრუქციული	 39001043217	საინჟინერო-კონსტრუქციული საინჟინერო-კონსტრუქციული
---------------------------------	--	--	--



INSPECTION CERTIFICATE
Vibrating screen
S5X2160-4



SHANGHAI SHIBANG MACHINERY CO., LTD



SHANGHAI SHIBANG MACHINERY CO., LTD.

Address: 416 Jianye RD. Pudong New District

Shanghai, China

International Dept.

Tel: +86 21 58386118

Fax: +86 21 68386211

Web: www.sbmchina.com

Vibrating Screen Model S5X2160-4

1	Size WxL:2100x6000mm
2	No. o decks:4
3	Indination(recommed): 18° (18-25)
4	Oper.Speed: 800-900Rpm
5	Strake: 7-11mm
6	Power:37kW
7	Capacity: 85-700tph
8	Mesh size: 2-70mm



Energetic and harmonious SBM



INSPECTION CERTIFICATE
Vibrating Feeder
ZSW200*120



SHANGHAI SHIBANG MACHINERY CO., LTD



SHANGHAI SHIBANG MACHINERY CO., LTD.
Address: 416 Jianye RD. Pudong New District
Shanghai, China
International Dept.
Tel: +86 21 58386118
Fax: +86 21 68386211
Web: www.sbmchina.com

Grizzly feeder ZSW200*120	
1	Size of funnel :2000*1200
2	Maximum feed size:300MM
3	Capacity :80-500t/h
4	Power(KW):2.2*2
5	Overall dimension:2000*1200*855 mm
6	Date of manufacture:2019 Made in CHINA



Energetic and harmonious SBM



INSPECTION CERTIFICATE

Jaw Crusher PE500*750



SHANGHAI SHIBANG MACHINERY CO., LTD



SHANGHAI SHIBANG MACHINERY CO., LTD.

Address: 416 Jianye RD. Pudong New District

Shanghai, China

International Dept.

Tel: +86 21 58386118

Fax: +86 21 68386211

Web: www.sbmchina.com

Jaw Crusher Model PE500*750

1	Feed Opening:500*750mm
2	Max. Feed Size:425mm
3	Discharge Opening:50-100mm
4	Capacity:45-80tph
5	Power:55Kw
6	Motor Model: Y280M-6/55
7	Rev. of Eccentric Shaft:275Rpm
8	Motor Brand: Optional
9	Weight:9.6t
10	Overall Dimension:1890*1916*1870mm
11	Date of manufacture:2019 Made in CHINA



Energetic and harmonious SBM



INSPECTION CERTIFICATE

HPT Cone Crusher HPT300(C2)



SHANGHAI SHIBANG MACHINERY CO., LTD



SHANGHAI SHIBANG MACHINERY CO., LTD.

Address: 416 Jianye RD. Pudong New District

Shanghai, China

International Dept.

Tel: +86 21 58386118

Fax: +86 21 68386211

Web: www.sbmchina.com

Cone Crusher Model HPT300(C2)	
1	Usage: Secondary and tertiary crushing
2	Feed Opening:210mm
3	Min. Discharging Opening:20mm
4	Capacity:190-380tph
5	Power:250Kw
6	Moter:Y2-355M1-4/220
7	Motor Model: Optional
8	Overall Dimension: 2726×1950×2182mm



Energetic and harmonious SBM